

DAB/FM Tuner

T-4030

Bedienungsanleitung

Wir danken Ihnen für den Kauf eines Onkyo Tuner. Bitte lesen Sie diese Anleitung sorgfältig durch, bevor Sie Verbindungen herstellen und das Gerät anschließen.

Befolgen Sie alle Anweisungen in dieser Anleitung, um optimale Leistung und Hörerlebnis von Ihrem neuen Tuner zu erhalten.

Bitte bewahren Sie diese Anleitung für späteres Nachschlagen auf.

Handleiding

Hartelijk dank voor de aanschaf van een Onkyo Tuner. Lees deze handleiding zorgvuldig door voordat u de aansluitingen maakt en het apparaat inschakelt.

Door de aanwijzingen in deze handleiding op te volgen verkrijgt u een optimale prestatie en veel luisterplezier van uw tuner.

Bewaar deze handleiding voor toekomstige raadpleging.

Bruksanvisning

Tack för att du valde en Onkyo Tuner. Var god läs denna bruksanvisning noggrant innan du gör anslutningar och kopplar in enheten.

Anvisningarna i denna handbok hjälper dig att få ut bästa prestanda och lyssnarglädje av din nya tuner.

Behåll bruksanvisningen för framtida bruk.

Deutsch

Nederlands

Svenska

Einführung De-2

Inleiding NI-2

Inledning Sv-2

Anschlüsse De-10

Aansluitingen NI-10

Anslutningar Sv-10

Verwendung von Audioquellen De-14

Van audiobronnen genieten NI-14

Avspela ljudkällor Sv-14

Anhang / Aanshangsel / Tillägg

Fehlersuche De-22

Technische Daten De-23

Verhelpen van storingen NI-22

Technische gegevens NI-23

Felsökning Sv-22

Specifikationer Sv-23

ACHTUNG:

UM FEUER UND STROMSCHLÄGE ZU VERMEIDEN, SOLLTE DAS GERÄT WEDER REGEN NOCH FEUCHTIGKEIT AUSGESETZT WERDEN.

VORSICHT:

UM STROMSCHLÄGE ZU VERMEIDEN, WEDER DAS GEHÄUSE (NOCH DIE RÜCKSEITE) ÖFFNEN. NICHTS IM GEHÄUSE DARF VOM BENUTZER GEWARTET WERDEN. WENDEN SIE SICH AN DEN QUALIFIZIERTEN KUNDENDIENST.



WARNING
RISK OF ELECTRIC SHOCK
DO NOT OPEN

AVIS
RISQUE DE CHOC ELECTRIQUE
NE PAS OUVRIR



Das Blitzsymbol mit Pfeil innerhalb eines gleichseitigen Dreiecks soll den Anwender auf das Vorhandensein von „gefährlichen Spannungen“ im Inneren des Gehäuses dieses Produktes aufmerksam machen. Derartige Spannungen sind hoch genug, um für Menschen gefährliche Schläge zu bewirken.



Das Ausrufungszeichen innerhalb eines gleichseitigen Dreiecks soll den Anwender auf das Vorhandensein von wichtigen Betriebs- oder Wartungshinweisen (Service) in der dem Produkt beiliegenden Dokumentation hinweisen.

Wichtige Sicherheitshinweise

1. Lesen Sie diese Anweisungen durch.
2. Bewahren Sie diese Anweisungen auf.
3. Beachten Sie alle Warnungen.
4. Befolgen Sie alle Anweisungen.
5. Verwenden Sie dieses Gerät nicht in der Nähe von Wasser.
6. Reinigen Sie das Gehäuse nur mit einem trockenen Tuch.
7. Blockieren Sie keine Lüftungsöffnungen. Installieren Sie das Gerät gemäß den Herstelleranweisungen.
8. Stellen Sie das Gerät nicht in der Nähe einer Wärmequelle auf, wie z. B. einem Heizkörper, einem Ofen bzw. einem anderen Gerät, das Wärme erzeugt.
9. Setzen Sie nicht die Sicherungsfunktion des gepolten Steckers bzw. Schutzkontaktsteckers außer Kraft. Ein gepolter Stecker besitzt zwei Stifte von unterschiedlicher Breite. Ein Schutzkontaktstecker besitzt zwei Stifte und einen dritten Erdungskontakt. Der breite Stift bzw. der dritte Kontakt dienen Ihrer Sicherheit. Falls der mitgelieferte Stecker nicht in Ihre Steckdose passt, konsultieren Sie einen Elektriker, um die veraltete Steckdose austauschen zu lassen.
10. Sorgen Sie dafür, dass niemand auf das Netzkabel treten kann und dass es nicht abgeklammt wird. Diese Gefahr besteht insbesondere in der Nähe der Steckdose oder des Kabelaustritts am Gerät.
11. Verwenden Sie nur Halterungen/Zubehör, die/das vom Hersteller ausdrücklich empfohlen wird/werden.
12. Verwenden Sie das Gerät nur mit dem Wagen, Ständer, Stativ, Halter oder Tisch, der/das vom Hersteller angegeben oder mit dem Gerät verkauft wird. Wenn Sie einen Wagen verwenden, lassen Sie beim Bewegen der Wagen/Geräte-Kombination Vorsicht walten, um Verletzungen durch Umkippen zu vermeiden.
13. Ziehen Sie im Falle eines Gewitters oder bei längerer Nichtbenutzung des Gerätes den Netzstecker ab.
14. Überlassen Sie alle Wartungsarbeiten qualifiziertem Wartungspersonal. Das Gerät muss zur Wartung eingereicht werden, wenn es Schäden aufweist, z. B. wenn das Netzkabel oder der Stecker beschädigt ist, wenn Wasser oder Fremdkörper in das Geräteinnere gelangt sind, wenn das Gerät Feuchtigkeit oder Regen ausgesetzt war bzw. wenn es sich nicht normal verhält oder wenn seine Funktionstüchtigkeit merklich nachgelassen hat.
15. Schäden, die eine Reparatur erfordern
Unter den folgenden Bedingungen sollten Sie den Netzstecker von der Netzsteckdose abziehen und das Gerät von qualifiziertem Wartungspersonal warten lassen:
 - A. Wenn das Netzkabel bzw. der Netzstecker beschädigt ist;
 - B. Wenn eine Flüssigkeit über das Gerät verschüttet wurde oder Fremdkörper ins Geräteinnere gelangt sind;
 - C. Wenn das Gerät nass geworden ist (z. B. durch Regen oder Wasser);
 - D. Wenn das Gerät trotz Befolgung der Bedienungsanleitung nicht normal funktioniert. Benutzen Sie nur die in der Bedienungsanleitung behandelten Bedienelemente, da falsche Einstellung anderer Bedienelemente zu einer Beschädigung führen kann, die oft umfangreiche Reparaturen durch einen qualifizierten Techniker notwendig macht, um den normalen Betrieb wiederherzustellen.
 - E. Falls das Gerät fallen gelassen oder in irgend einer Weise beschädigt worden ist, und
 - F. Wenn die Leistung des Gerätes merklich nachgelassen hat, ist dies ein Anzeichen dafür, dass eine Wartung erforderlich ist.
16. Eindringen von Fremdkörpern und Flüssigkeiten
Schieben Sie keinerlei Gegenstände durch die Öffnungen in das Geräteinnere, weil sie gefährliche Spannungskontakte berühren oder Teile kurzschließen können, was zu einem Brand oder elektrischen Schlag führen kann.
Achten Sie darauf, dass keine Flüssigkeit auf das Gerät tropft bzw. gespritzt wird, und stellen Sie niemals mit Flüssigkeiten gefüllte Behälter (z. B. Vasen) darauf. Stellen Sie keine Kerzen oder andere brennenden Gegenstände auf dieses Gerät.
17. Batterien
Beachten Sie beim Entsorgen erschöpfter Batterien immer die in Ihrer Gegend geltenden Umweltvorschriften oder -empfehlungen.
18. Achten Sie bei Aufstellung des Gerätes in einem Bücherschrank oder Einbaugeschäft auf einwandfreie Lüftung.
Halten Sie 20 cm Abstand über und neben dem Gerät sowie 10 cm hinter dem Gerät frei. Die Hinterkante des Regals oder Bretts über dem Gerät sollte 10 cm Abstand von der Rückwand oder Wand haben, so dass ein kaminähnlicher Raum für den Abzug der Warmluft geschaffen wird.

WARNUNG FÜR TRAGBAREN WAGEN



S3125A

Vorsichtsmaßnahmen

- 1. Aufnahme-Urheberrecht**—Außer für private Zwecke ist das Aufnehmen urheberrechtlich geschützten Materials ohne die Zustimmung des Rechteinhabers strafbar.
- 2. AC-Sicherung**—Die AC-Sicherung im Gerät kann nicht vom Benutzer repariert oder ausgetauscht werden. Wenn Sie das Gerät nicht einschalten können, wenden Sie sich an den Händler, bei dem Sie es gekauft haben.
- 3. Pflege**—Stauben Sie das ganze Gerät gelegentlich mit einem weichen Tuch ab. Um hartnäckigen Schmutz zu entfernen, tränken Sie ein weiches Tuch mit einer Lösung aus mildem Reinigungsmittel und Wasser. Trocknen Sie das Gerät unmittelbar danach mit einem sauberen Tuch ab. Verwenden Sie keine Scheuertücher, Verdünnern, Alkohol oder andere chemische Lösungsmittel, weil diese die Oberfläche angreifen oder die Beschriftung des Gehäuses entfernen können.
- 4. Stromversorgung**
WARNUNG
LESEN SIE FOLGENDE PUNKTE SORGFÄLTIG DURCH, BEVOR SIE DAS GERÄT ZUM ERSTEN MAL ANS NETZ ANSCHLIESSEN.
Die Netzspannung ist von Land zu Land unterschiedlich. Vergewissern Sie sich, dass die Netzspannung in Ihrem Gebiet den auf der Rückseite des Gerätes aufgedruckten Angaben entspricht (z. B. AC 220-240 V, 50/60 Hz oder AC 120 V, 60 Hz).
Der Netzkabelstecker wird verwendet, um dieses Gerät von der Netzstromquelle zu trennen. Achten Sie darauf, dass der Stecker jederzeit funktionsbereit (leicht zugänglich) ist.
Für Modelle mit Taste [POWER] oder Tasten [POWER] und [ON/STANDBY]: Durch Drücken der Taste [POWER] zur Wahl des OFF-Modus wird das Gerät nicht vollständig vom Stromnetz getrennt. Soll das Gerät längere Zeit nicht benutzt werden, ziehen Sie das Netzkabel von der Netzsteckdose ab.
Für Modelle nur mit Taste [ON/STANDBY]: Durch Drücken der Taste [ON/STANDBY] zur Wahl des Bereitschaftsmodus wird das Gerät nicht vollständig vom Stromnetz getrennt.
Soll das Gerät längere Zeit nicht benutzt werden, ziehen Sie das Netzkabel von der Netzsteckdose ab.
- 5. Vermeiden von Hörverlust**
Vorsicht
Übermäßiger Schalldruck eines Ohr- oder Kopfhörers kann zu Gehörschädigung führen.
- 6. Batterien und Wärmeeinwirkung**
Warnung
Batterien (in der Verpackung oder im Gerät) dürfen niemals extremer Hitze ausgesetzt werden, also nie in direktes Sonnenlicht legen oder in ein Feuer werfen usw.
- 7. Berühren Sie dieses Gerät nie mit nassen Händen**—Unter keinen Umständen dürfen Sie dieses Gerät oder das Netzkabel anfassen oder benutzen, während ihre Hände feucht oder nass sind. Wenn Wasser oder andere Flüssigkeiten in das Innere des Gerätes gelangen, lassen Sie es von dem Händler überprüfen, bei dem Sie es erworben haben.

8. Hinweise zur Handhabung

- Wenn Sie dieses Gerät transportieren müssen, packen Sie es am besten wieder in den Original-Lieferkarton ein.
- Lassen Sie keine Gummi- oder Plastikgegenstände längere Zeit auf dem Gerät liegen, weil diese schwer entfernbare Ränder auf dem Gehäuse hinterlassen können.
- Die Ober- und Rückseite dieses Gerätes können nach längerem Betrieb warm werden. Dies ist normal.
- Wenn Sie dieses Gerät längere Zeit nicht benutzen, funktioniert es beim nächsten Einschalten eventuell nicht mehr einwandfrei, weshalb Sie es gelegentlich einschalten sollten.

Modelle für Europa



Wir erklären in alleiniger Verantwortung, dass dieses Produkt die Standards erfüllt:

- Sicherheit
- Grenzen und Methoden der Messung von Funkstöreigenschaften
- Grenzen für Oberschwingungsströme
- Begrenzung von Spannungsveränderungen, Spannungsfuktuationen und Flackern
- RoHS-Richtlinie, 2011/65/EU

WEEE

<http://www.onkyo.com/manual/weee/weee.pdf>

Merkmale

- DAB+/DAB-Tauglichkeit
- Digitale Ausgänge (Optisch/Koaxial)
- 40 FM-Sender und 40 DAB+/DAB-Sender voreingestellt
- Digitale FM-Ausgabe möglich
- RDS
- Senderbenennung möglich (bis zu 8 Zeichen)
- Automatische/Manuelle Sendersuche
- FM-Mono für schwache Signale
- Hochfestes, flaches Gehäuse mit Resonanzschutz zur Verhinderung von Schwingungen
- Frontplatte aus Aluminium
- Audiophiler Kondensator
- Kompatibel mit Remote Interactive (RI)
- Batterielose Speichersicherung
- Mitgeliefertes Zubehör u. a. DAB-Antenne, Audio- und RI-Kabel

Inhalt

Wichtige Sicherheitshinweise	2
Vorsichtsmaßnahmen	3
Merkmale	4
Mitgeliefertes Zubehör	6
Einlegen der Batterien	6
Ausrichten der Fernbedienung	6
Kennenlernen des Tuners	7
Frontplatte	7
Rückwand	8
Display	8
Fernbedienung	9
Anschließen der Antennen	10
Anschließen der DAB/FM-Antenne	10
Anschließen Ihrer Komponenten	11
Vor dem Anschließen	11
Kabel und Buchsen	11
Anschließen an einen Verstärker	12
Anschließen von Onkyo RI -Komponenten	13
Anschließen des Netzkabels	13
Ein- und Ausschalten (Standby)	13
Hören von Radioprogrammen	14
Hören von FM-Sendern	14
Verwendung von RDS	17
Hören von digitalen DAB-Radioprogrammen	18
Erweiterte Einrichtung	21
Einstellen der Display-Helligkeit	21
Ändern der Radiowellstärke	21
Menü für erweiterte Einrichtung	21
Fehlersuche	22
Stromversorgung	22
Audio	22
Tuner	22
Fernbedienung	22
Technische Daten	23

Mitgeliefertes Zubehör

Stellen Sie sicher, dass Sie die folgenden Zubehörteile bekommen haben:

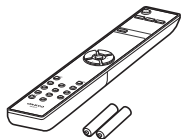

Fernbedienung (RC-852T) und zwei Batterien (AAA/R03)



Audiokabel



RI-Kabel

Um **RI** zu benutzen, muss der T-4030 mit einem **RI**-Kabel angeschlossen werden.



DAB-Antenne

* In Katalogen und auf Verpackungen kennzeichnet der Buchstabe am Ende des Produktnamens die Farbe. Die technischen Daten und Funktionen sind gleich, ohne Rücksicht auf die Farbe.

* Wir übernehmen keine Haftung für Schäden, die beim Anschließen von Drittanbietergeräten entstehen.

Einlegen der Batterien

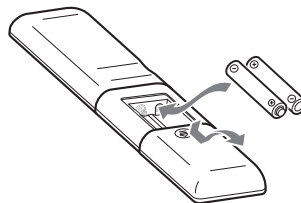

Hinweise:

- Falls die Fernbedienung nicht zuverlässig funktioniert, wechseln Sie die Batterien aus.
- Ladezustand und Typ der beiden Batterien müssen gleich sein.
- Wenn Sie die Fernbedienung voraussichtlich längere Zeit nicht benutzen werden, nehmen Sie die Batterien heraus, um Beschädigung durch Auslaufen oder Korrosion zu vermeiden.
- Erschöpfte Batterien müssen so schnell wie möglich entnommen werden, um Beschädigung durch Auslaufen oder Korrosion zu vermeiden.

Ausrichten der Fernbedienung

Richten Sie die Fernbedienung während der Bedienung immer auf den Sensor des Tuners, wie unten gezeigt.

Fernbedienungssensor

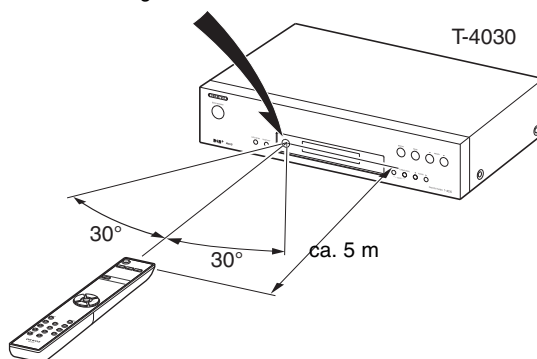

Kennenlernen des Tuners

Frontplatte

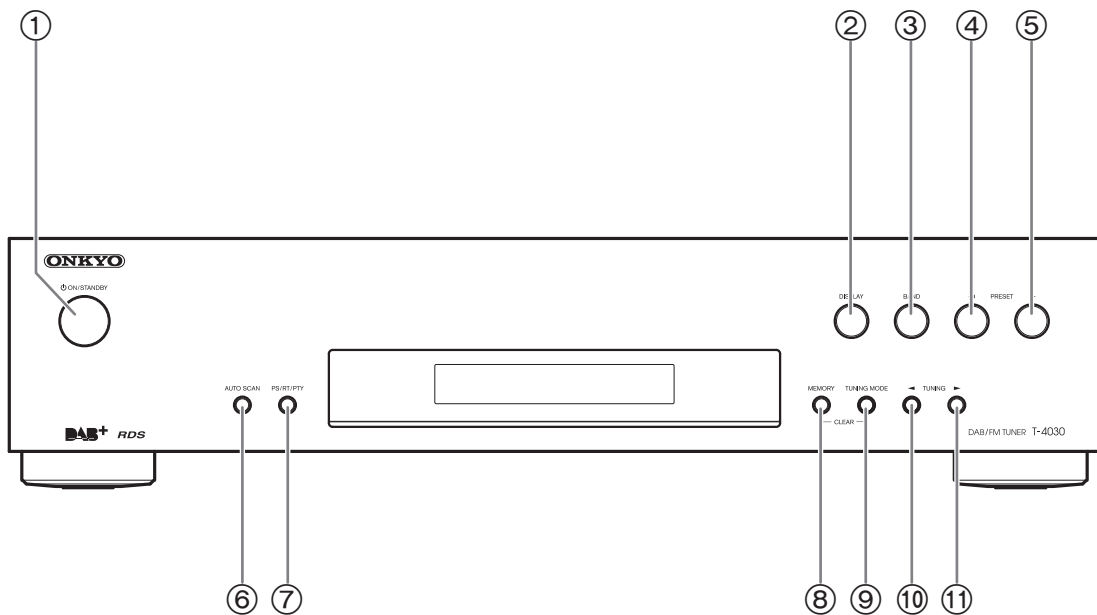

Ausführliche Informationen finden Sie auf den in Klammern angegebenen Seiten.

- ① Taste **ON/STANDBY** (13, 22)
- ② Taste **DISPLAY** (18)
- ③ Taste **BAND** (14, 18)
- ④ Taste **PRESET** ◀ (15, 20)
- ⑤ Taste **PRESET** ▶ (15, 20)
- ⑥ Taste **AUTO SCAN** (16)
- ⑦ Taste **PS/RT/PTY** (17, 20)
- ⑧ Taste **MEMORY** (15, 16)
- ⑨ Taste **TUNING MODE** (14, 16, 19, 22)
- ⑩ Taste **TUNING** ◀ (14, 18)
- ⑪ Taste **TUNING** ▶ (14, 18)

Rückwand

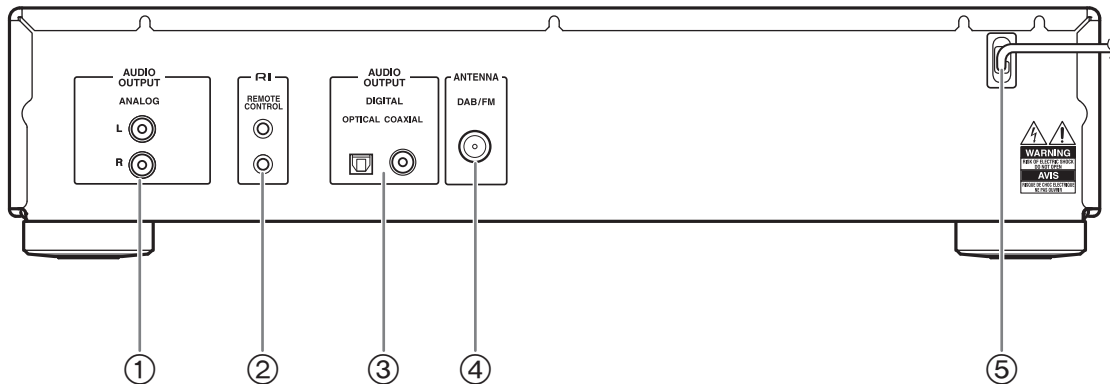

Ausführliche Informationen finden Sie auf den in Klammern angegebenen Seiten.

- ① **Buchsen AUDIO OUTPUT (11, 12)** Siehe "Anschließen der Antennen", "Anschließen Ihrer Komponenten" für den Anschluss (→ Seiten 10 bis 13).
- ② **Buchse RI REMOTE CONTROL (11, 12, 13)**
- ③ **Buchsen DIGITAL OUT COAXIAL und OPTICAL (11, 12)**
- ④ **Buchse DAB/FM ANTENNA (10)**
- ⑤ **Netzkabel**

Display

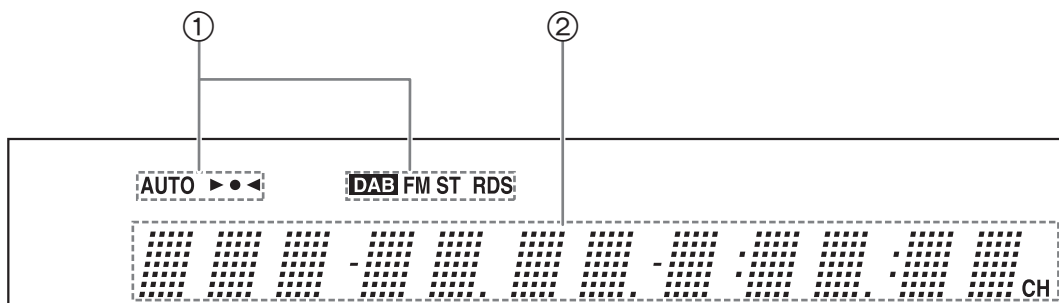

Ausführliche Informationen finden Sie auf den in Klammern angegebenen Seiten.

- ① **Empfangsanzeigen**
 - **AUTO-Anzeige (14)**
 - **Anzeige für eingestellten ▶●◀ (14)**
 - **DAB-Anzeige(18)**
 - **FM ST-Anzeige (14)**
 - **RDS-Anzeige (17)**
- ② **Mitteilungsfeld**

Fernbedienung

Ausführliche Informationen finden Sie auf den in Klammern angegebenen Seiten.

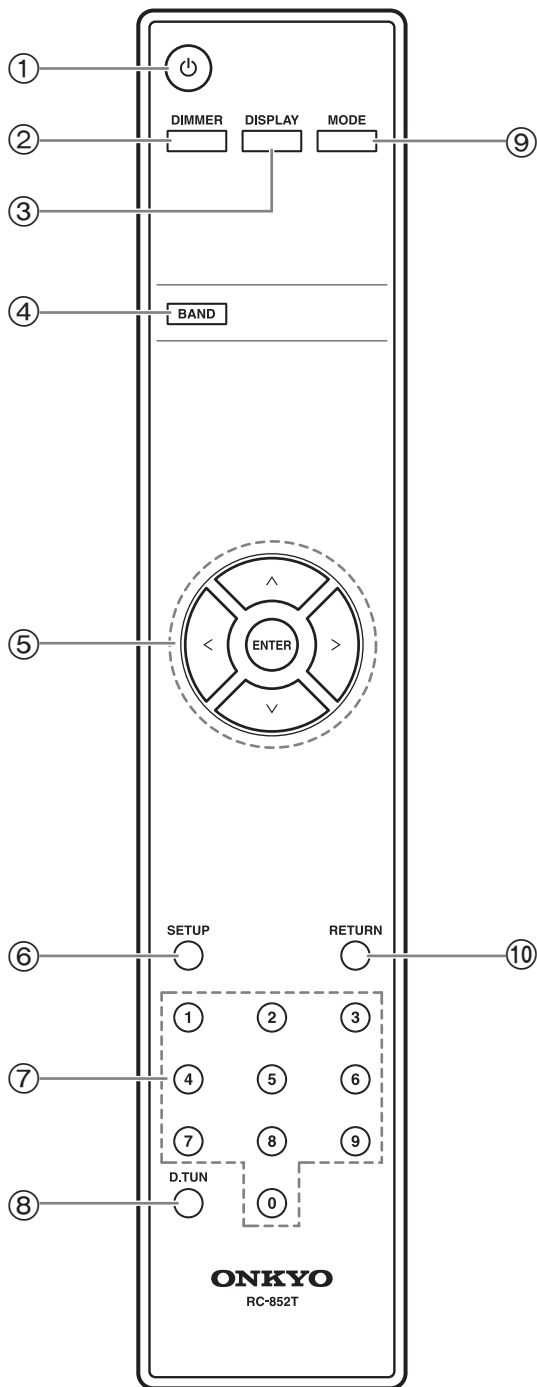

- ① Taste $\text{\textcircled{P}}$ (13)
- ② Taste DIMMER (21)
- ③ Taste DISPLAY (18)
- ④ Taste BAND (14, 18)
- ⑤ Pfeiltasten [\wedge]/[\vee]/[\langle]/[\rangle] und Taste ENTER (14, 16, 18, 21)
- ⑥ Taste SETUP (16, 19, 21)
- ⑦ Zifferntasten (15, 16)
- ⑧ Taste D.TUN (15)
- ⑨ Taste MODE (14)
- ⑩ Taste RETURN (19, 21)

Anschließen der Antennen

Dieser Abschnitt erläutert, wie Sie die mitgelieferte DAB/FM -Antenne anschließen.

Der Tuner kann keine Radiosignale empfangen, wenn keine Antenne angeschlossen ist, so dass Sie eine Antenne anschließen müssen, um den Tuner zu benutzen.

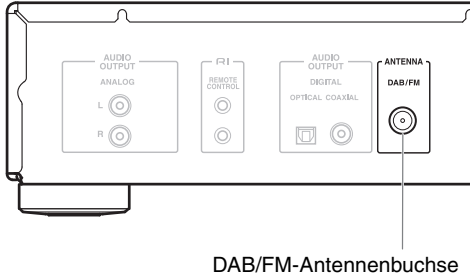

Anschließen der DAB/FM-Antenne

- 1 Schrauben Sie den Stecker der DAB/FM-Antenne auf die DAB/FM ANTENNA-Buchse.**

Wenn der Tuner betriebsbereit ist, müssen Sie einen FM-Sender oder einen DAB-Sender suchen sowie die optimale Position der DAB/FM-Antenne für einen bestmöglichen Empfang ermitteln.

DAB/FM

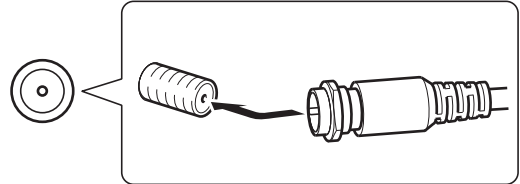

- 2 Befestigen Sie die DAB-Antenne mit Reißzwecken o. Ä. an der ermittelten Position.**

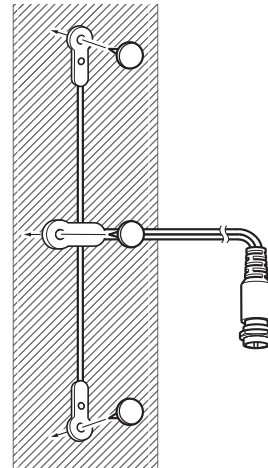







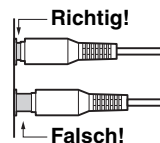

Anschließen Ihrer Komponenten

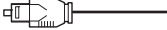
Vor dem Anschließen

- Nehmen Sie die Bedienungsanleitung der Komponente, die Sie anschließen wollen, zur Hand.
- Stecken Sie den Netzstecker erst dann ein, wenn Sie alle Verbindungen richtig hergestellt haben.
- Audiokabel dürfen nicht mit Netz- oder Lautsprecherkabeln zusammengebunden werden. Dies könnte zu einer Beeinträchtigung der Tonqualität führen.
- Um Interferenzen zu vermeiden, sollten Sie Netz- und Lautsprecherkabel so weit wie möglich von den Antennen entfernt verlegen.
- Führen Sie jeden Stecker vollständig ein, um eine gute Verbindung herzustellen (lose Verbindungen können Rauschen oder Funktionsstörungen verursachen).



Kabel und Buchsen

<p>Optisches digitales Audio</p> 	<p>OPTICAL</p> 	<p>Optische Digitalverbindungen ermöglichen den Genuss von Digitalton, wie z. B. PCM. Die maximale Abtastrate für die PCM-Ausgabe ist 48 kHz/16 Bit, 2-Kanal.</p>
<p>Koaxiales digitales Audio</p> 	<p>COAXIAL</p>  <p>Orange</p>	<p>Koaxiale Digitalverbindungen ermöglichen den Genuss von Digitalton, wie z. B. PCM. Die maximale Abtastrate für die PCM-Ausgabe ist 48 kHz/16 Bit, 2-Kanal.</p>
<p>Analog-Audio (RCA)</p> 	<p>ANALOG</p> <p>L  Weiß</p> <p>R  Rot</p>	<p>Analoge Audioverbindungen (RCA) übertragen analogen Ton.</p>
<p>RI</p> 	<p>RI REMOTE CONTROL</p> 	<p>Um RI (Remote Interactive) zu benutzen, müssen Sie Ihre Onkyo-AV-Komponenten mit einem RI-Kabel anschließen.</p>

Anschließen an einen Verstärker

Analoge Verbindung

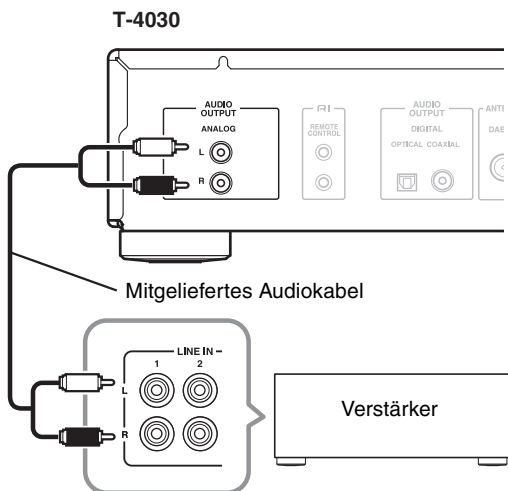

Verwenden Sie das mitgelieferte Audiokabel, um die AUDIO OUTPUT L/R-Buchsen des T-4030 mit den LINE IN-Buchsen Ihres Verstärkers zu verbinden, wie in der Abbildung gezeigt.

Digitale (optische oder koaxiale) Verbindung

T-4030

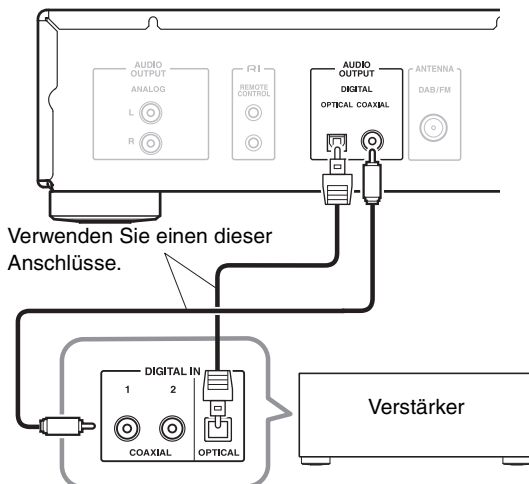

Verwenden Sie das digitale Audiokabel, um die DIGITAL COAXIAL/OPTICAL-Buchsen des T-4030 mit den DIGITAL IN-Buchsen Ihres Verstärkers zu verbinden, wie in der Abbildung gezeigt.

RI-Verbindung

T-4030

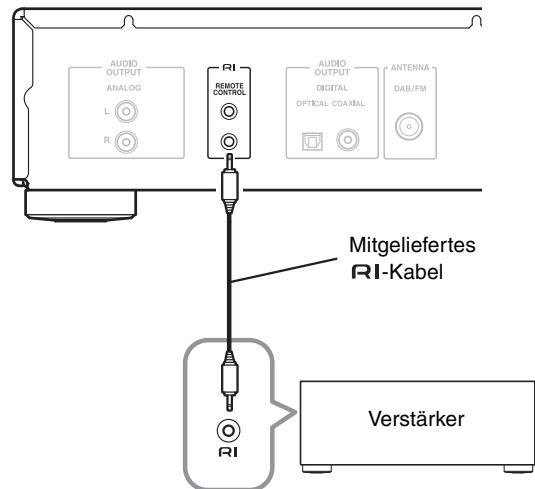

Um die **RI**-Systemfunktionen zu benutzen, stellen Sie eine **RI**-Verbindung mit dem mitgelieferten **RI**-Kabel her (siehe nächste Spalte).

Hinweis:

- Wird der T-4030 zusammen mit einer anderen Onkyo-Komponente, konsultieren Sie ebenfalls deren Bedienungsanleitung.

Anschließen von Onkyo RI-Komponenten

Wenn Sie den T-4030 mit dem mitgelieferten RI-Kabel und Audiokabel an eine andere RI-taugliche Onkyo-Komponente anschließen, können Sie die folgenden Systemfunktionen benutzen. RI-Kabel sind Spezialkabel für den ausschließlichen Gebrauch mit Onkyo-Produkten.

Auto Power On

Wenn Sie den T-4030 einschalten, schaltet sich Ihr Onkyo-Verstärker automatisch ein. (Um diese Funktion zu nutzen, muss der Schalter POWER des Verstärkers auf ON stehen.)

Direct Change

Wenn Sie einen Senderspeicher wählen oder den Wellenbereich (FM, DAB) wechseln, wählt Ihr Onkyo-Verstärker automatisch den T-4030 als Eingangssignalquelle.

Fernbedienungsbetrieb

Sie können den T-4030 mit der Fernbedienung Ihres Onkyo-Verstärkers steuern. Einzelheiten dazu entnehmen Sie bitte der Bedienungsanleitung des Verstärkers.

Wenn Sie RI (Remote Interactive) benutzen, können Sie Ihren RI-tauglichen Onkyo-CD-Spieler, den T-4030 usw. mit der Fernbedienung Ihres Verstärkers steuern.

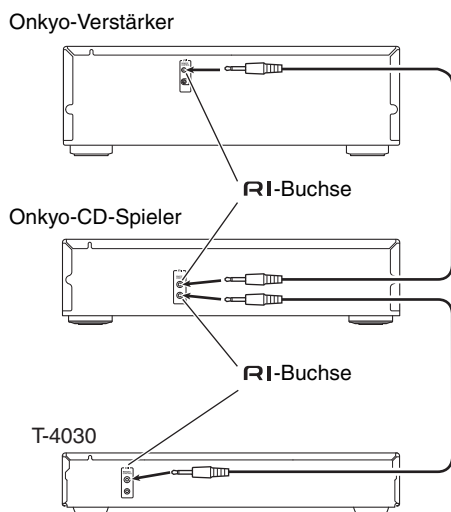

Hinweise:

- Führen Sie jeden Stecker vollständig ein, um eine gute Verbindung herzustellen.
- Verwenden Sie nur dedizierte RI-Kabel für RI-Verbindungen. RI-Kabel werden mit Onkyo-Tunern und -Spielern (DVD, CD usw.) geliefert.
- Manche Komponenten, einschließlich dem T-4030, haben zwei RI-Buchsen. Da beide identisch sind, kann jede von ihnen verwendet werden.
- RI-Buchsen dürfen nur mit Onkyo-Komponenten verbunden werden.

- Werden sie mit der Komponente eines anderen Herstellers verbunden, kann es zu einer Funktionsstörung kommen.
- Manche Komponenten unterstützen eventuell nicht alle RI-Funktionen. Weitere Informationen finden Sie in den Anleitungen Ihrer anderen Onkyo-Komponenten.

Anschließen des Netzkabels

Schließen Sie das Netzkabel an eine geeignete Steckdose an.

Hinweis:

- **Schließen Sie alle anderen Komponenten an, bevor Sie das Netzkabel anschließen.**

Ein- und Ausschalten (Standby)

ON/STANDBY

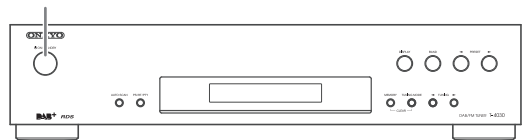

- 1 Drücken Sie die Taste [ON/STANDBY]. Wahlweise können Sie die Taste [] der Fernbedienung drücken.**

Der Tuner wird eingeschaltet, und das Display leuchtet auf.

Um den Tuner auszuschalten, drücken Sie die Taste [ON/STANDBY] bzw. die Taste [] der Fernbedienung. Der Tuner wird in den Bereitschaftsmodus versetzt.

Hören von Radioprogrammen

Hören von FM-Sendern

Mit dem eingebauten Tuner können Sie FM-Radiosender empfangen.

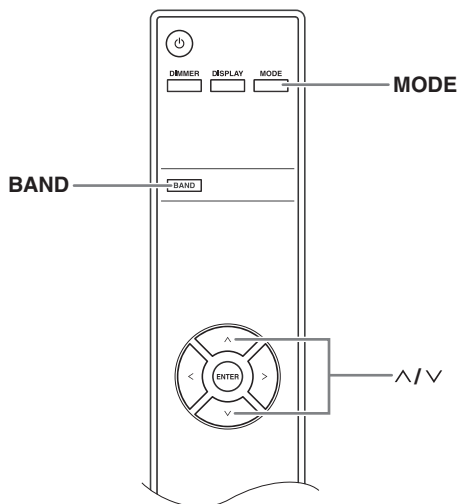
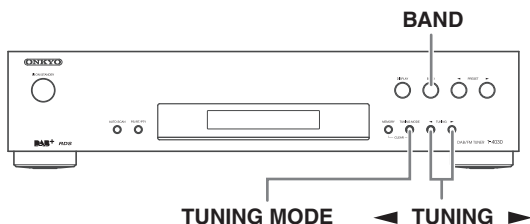

- 1 Wählen Sie „FM“ mit der Taste [BAND] des Tuners bzw. mit der Taste [BAND] der Fernbedienung.

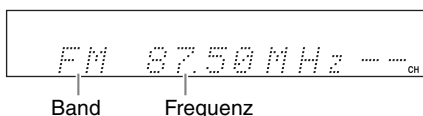

(Die tatsächliche Anzeige hängt vom Land ab.)

- 2 Drücken Sie die Taste [TUNING MODE] bzw. die Taste [MODE] der Fernbedienung, so dass die AUTO-Anzeige auf dem Display ein- oder ausgeblendet wird.

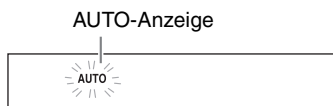

Automatische Sendersuche

Um diesen Modus zu aktivieren, drücken Sie die Taste [TUNING MODE], so dass die Anzeige „AUTO“ aufleuchtet. In diesem Modus werden Sendungen in Stereoklang empfangen.

Manuelle Sendersuche

Um diesen Modus zu aktivieren, drücken Sie die Taste [TUNING MODE], so dass die Anzeige „AUTO“ erlischt. In diesem Modus werden Sendungen in Monoklang empfangen.

- 3 Drücken Sie die Taste TUNING [◀] oder [▶].

Sie können auch die Pfeiltasten [^]/[v] der Fernbedienung benutzen, um den Sender einzustellen.

Automatische Sendersuche

Die Sendersuche hält an, wenn ein Sender gefunden wird.

Manuelle Sendersuche

Sobald Sie die Taste loslassen, ändert sich die Frequenz nicht mehr.

Sie können die Tasten auch wiederholt drücken, um schrittweise vor- oder zurückzugehen.

Die Frequenz ändert sich in 0,05-MHz-Schritten für FM.

Wenn ein Sender eingestellt ist, erscheint die Anzeige für eingestellten ▶●◀. Bei Empfang eines FM-Stereo-Senders erscheint auch die FM ST-Anzeige.

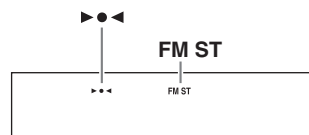

Einstellen von schwachen FM-Stereo-Sendern

Falls das Signal eines FM-Stereo-Senders schwach ist, kann guter Empfang unmöglich sein. Schalten Sie in diesem Fall auf manuelle Sendersuche um, und hören Sie den Sender in Mono.

■ Eingeben einer Senderfrequenz

Sie können FM-Sender auch direkt einstellen, indem Sie die entsprechende Frequenz eingeben.

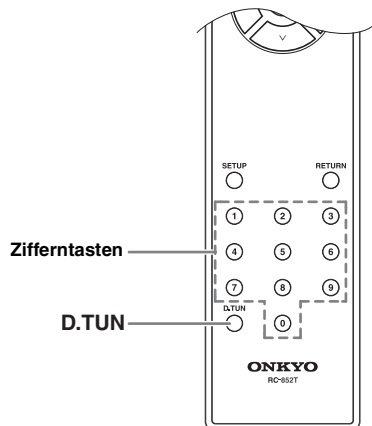

- 1 Drücken Sie die Taste [D.TUN] der Fernbedienung.**

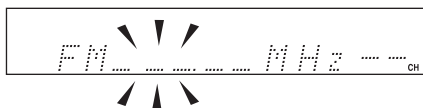

(Die tatsächliche Anzeige hängt vom Land ab.)

- 2 Geben Sie innerhalb von 8 Sekunden mit den Zifferntasten die Frequenz des Senders ein.**

Um beispielsweise 87,50 (FM) einzustellen, drücken Sie 8, 7, 5, 0.

Abspeichern von FM-Sendern

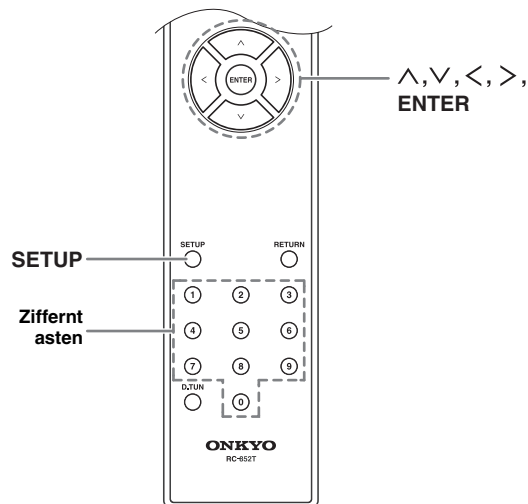
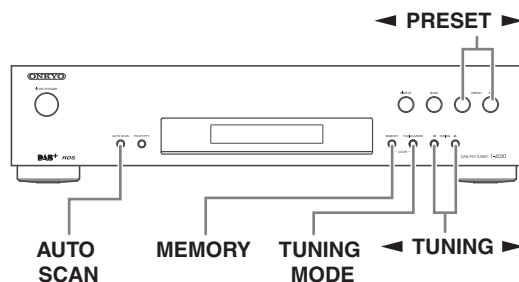

Sie können bis zu 40 Ihrer bevorzugten FM-Radiosender abspeichern.

Das Abspeichern von FM-Sendern wird vom Tuner durchgeführt.

- 1 Suchen Sie den FM-Sender, den Sie abspeichern möchten.**

- 2 Drücken Sie die Taste [MEMORY].**

Die Speichernummer blinkt.

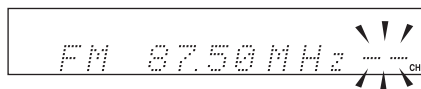

(Die tatsächliche Anzeige hängt vom Land ab.)

- 3 Während die Speichernummer blinkt (etwa 8 Sekunden), wählen Sie mit den Tasten PRESET [◀]/[▶] den gewünschten Speicher von 1 bis 40.**

- 4 Drücken Sie die Taste [MEMORY] erneut, um den Sender oder Kanal zu speichern.**

Der Sender oder Kanal wird gespeichert, und die Speichernummer hört auf zu blinken.

Wiederholen Sie dieses Verfahren für alle Ihre bevorzugten FM-Radiosender.

■ Anwählen von Speichern

Um einen Speicher anzuwählen, benutzen Sie die Zifferntasten der Fernbedienung, die Pfeiltasten [< / >] der Fernbedienung oder die Tasten PRESET [◀ / ▶] des Tuners.

■ Löschen von Speichern

1 Wählen Sie den Speicher, den Sie löschen möchten.

Siehe den vorherigen Abschnitt.

2 Drücken Sie die Taste [TUNING MODE], während Sie die Taste [MEMORY] gedrückt halten.

Der gewählte Speicher wird gelöscht, und seine Nummer verschwindet vom Display.

■ Automatisches Speichern der Sender

1 Halten Sie die [AUTO SCAN]-Taste für 3 Sekunden gedrückt, um die automatische Sendersuche zu starten.

Sie können bis zu 40 Sender speichern (die werden gemäß den Frequenzen gespeichert).

Hinweis:

Je nach Standort des Tuners kann es vorkommen, dass eine Voreinstellung ohne Sender gespeichert wird, sodass bei der Auswahl der Voreinstellung nur Rauschen zu hören ist. Löschen Sie die Voreinstellung in diesem Fall.

■ Name Edit

Zur leichteren Identifizierung können Sie einen Benutzernamen für den Radiospeicher eingeben. Der eingegebene Benutzername erscheint dann auf dem Display.

Der Benutzername kann auf dem Zeicheneingabebildschirm bearbeitet werden.

1 Stellen Sie den Sender der Speichernummer ein, dessen Name Sie bearbeiten möchten, und drücken Sie dann die Taste [SETUP].

2 Wählen Sie „Name Edit“ mit den Pfeiltasten [^]/[v], und drücken Sie dann [ENTER].

3 Wählen Sie ein Zeichen mit den Pfeiltasten [^]/[v]/[<]/[>] aus, und drücken Sie dann [ENTER].

Wiederholen Sie diesen Schritt, um bis zu 8 Zeichen einzugeben.

b c d e f g h i j k

4 Um den eingegebenen Namen zu übernehmen, wählen Sie „OK“ mit den Pfeiltasten [^]/[v]/[<]/[>], und drücken Sie dann [ENTER]. Anderenfalls wird der Name nicht gespeichert.

Shift + BS OK

- Zeichen werden in zwei Gruppen eingeteilt: Zeichensatz 1 hauptsächlich für Kleinbuchstaben, und Zeichensatz 2 hauptsächlich für Großbuchstaben. Durch Drücken der Tasten [^]/[v] können Sie Zeichen in jedem Zeichensatz auswählen. Wählen Sie das einzugebende Zeichen mit den Tasten [<]/[>] aus, und drücken Sie dann die Taste [ENTER] zur Bestätigung. Falls Sie das gewünschte Zeichen nicht im gegenwärtig angezeigten Zeichensatz finden, drücken Sie die Tasten [^]/[v], um die Zeichenfolge „Shift ← → BS OK“ anzuzeigen. Wählen Sie dann „Shift“ mit den Tasten [<]/[>], und drücken Sie die Taste [ENTER], um den anderen Zeichensatz anzuzeigen.
- Die folgende Tabelle zeigt die verfügbaren Zeichen.

1	a	b	c	d	e	f	g	h	i	j	k
	l	m	n	o	p	q	r	s	t	u	v
	w	x	y	z	1	2	3	4	5	6	7
	8	9	0	-	=	`	{	}		:	"
	<	>	?	Space							
	Shift	←	→	BS	OK						

2	A	B	C	D	E	F	G	H	I	J	K
	L	M	N	O	P	Q	R	S	T	U	V
	W	X	Y	Z	!	@	#	\$	%	^	&
	*	()	_	+	~	[]	\	;	'
	,	.	/	Space							
	Shift	←	→	BS	OK						

Die Bedeutung von Befehlen außer Buchstaben, Ziffern und Sonderzeichen ist wie folgt:

Space:

Fügt eine Leerstelle ein.

Shift*:

Schaltet das angezeigte Zeichen um.

←(Links)/→(Rechts):

Damit können Sie den Cursor innerhalb des Namen-Eingabefelds bewegen.

BS (Back Space):

Löscht das Zeichen links vom Cursor.

OK:

Gibt an, dass die Eingabe abgeschlossen ist.

Tipp:

* Dieser Vorgang kann auch mit [D.TUN] an der Fernbedienung durchgeführt werden.

Verwendung von RDS

RDS funktioniert nur in Gebieten, wo RDS-Sendungen verfügbar sind. Wenn ein RDS-Sender empfangen wird, erscheint die RDS-Anzeige.

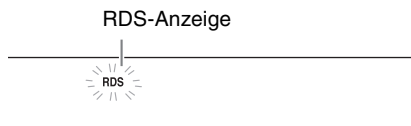

■ Was ist RDS?

RDS steht für Radio Data System und ist eine Methode zur Übertragung von Daten, die in FM-Radiosignale eingebettet sind. Das System wurde von der Europäischen Rundfunkunion (EBU) entwickelt und ist in den meisten europäischen Ländern verfügbar. Heutzutage wird es von vielen FM-Sendern benutzt. Neben der Anzeige von Textdaten kann RDS auch dabei helfen, Radiosender nach Typ (z. B. Nachrichten, Sport, Rock usw.) zu suchen. Vom Tuner werden drei RDS-Datentypen unterstützt:

PS (Senderkennung)

Wenn Sie einen RDS-Sender empfangen, der PS-Informationen ausstrahlt, wird sein Name angezeigt.

RT (Radiotext)

Wenn Sie einen RDS-Sender empfangen, der Textinformationen ausstrahlt, wird der Text auf dem Display angezeigt (→ Seite 20).

PTY (Programmtyp)

Hiermit können Sie RDS-Sender auch gezielt nach Programmsparten suchen (→ Seite 20).

Hinweise:

- In manchen Fällen sind die auf dem Tuner angezeigten Textzeichen eventuell nicht mit den vom Radiosender gesendeten Zeichen identisch. Außerdem können unerwartete Zeichen angezeigt werden, wenn nicht unterstützte Zeichen empfangen werden. Dies ist keine Funktionsstörung.
- Falls das Signal eines RDS-Senders schwach ist, werden die RDS-Daten eventuell bruchstückhaft oder gar nicht angezeigt.

■ Umschalten der Display-Anzeige

Während des Empfangs eines RDS-Senders können Sie durch Drücken der Taste [PS/RT/PTY] die auf dem Display angezeigten Informationen umschalten.

RDS-Programmtypen (PTY)

Typ	Anzeige
Ohne	None
Nachrichten	News
Hintergrundthemen	Affairs
Information	Info
Sport	Sport
Schulung	Educate
Drama	Drama
Kultur	Culture
Wissenschaft & Technologie	Science
Vermischtes	Varied
Popmusik	Pop M
Rockmusik	Rock M
Middle of the Road-Musik	Easy M
Leichte Klassik	Light M
Ernste Klassik	Classics
Andere Musik	Other M
Wetterbericht	Weather
Finanznachrichten	Finance
Kinderprogramme	Children
Soziales	Social
Religion	Religion
Phone-in	Phone In
Reisen	Travel
Freizeit	Leisure
Jazzmusik	Jazz
Country-Musik	Country
Volksmusik	Nation M
Oldies	Oldies
Folk-Musik	Folk M
Dokumentarsendungen	Document
Alarmtest	TEST
Alarm	ALARM

Hören von digitalen DAB-Radioprogrammen

Mit dem eingebauten Tuner können Sie digitale DAB-Radioprogramme empfangen.

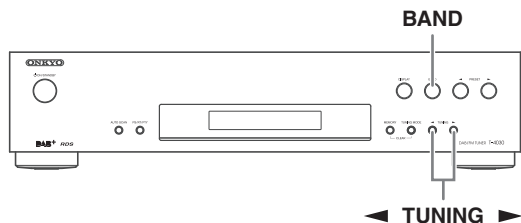

- 1 Wählen Sie „DAB“ mit der Taste [BAND] des Tuners bzw. mit der Taste [BAND] der Fernbedienung.

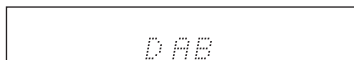

Wenn ein DAB-Sender eingestellt ist, wird der Sendername angezeigt.

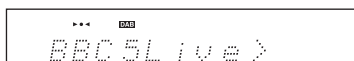

- 2 Wählen Sie die DAB-Sender mit den Tasten [◀]/[▶] aus.

Sie können auch die Pfeiltasten [^]/[v] der Fernbedienung benutzen, um DAB-Sender einzustellen.

Bei erstmaliger Benutzung von DAB

Wenn Sie DAB zum ersten Mal wählen, tastet die automatische Sendersuchfunktion das DAB Band III automatisch nach Multiplexen (d. h. Sendern) ab, die in Ihrem Gebiet verfügbar sind.

Nachdem der Abtastvorgang beendet ist, wird der zuerst erfasste Sender gewählt.

Verwendung der manuellen Sendersuchfunktion

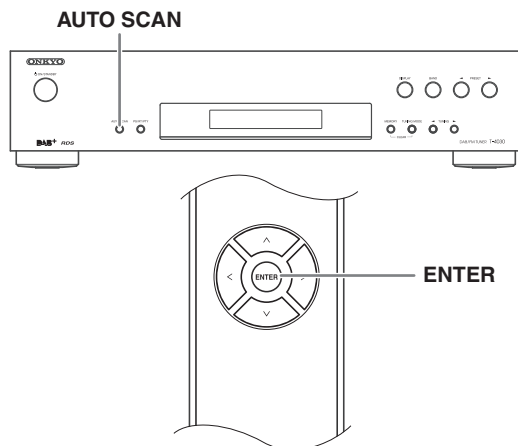

- 1 Halten Sie die [AUTO SCAN]-Taste für 3 Sekunden gedrückt, um die automatische Sendersuche zu starten.

Um die automatische Sendersuche abzubrechen, drücken Sie die Taste [ENTER].

Falls bei der Abtastung kein Sender erfasst wird, erscheint „No Station“ auf dem Display.

Anzeigen von DAB-Radio-Informationen

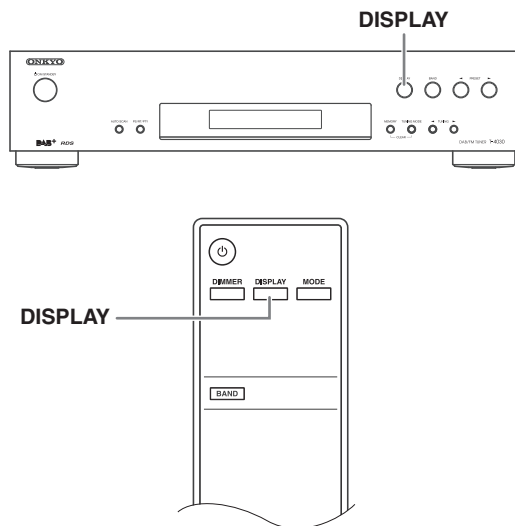

Drücken Sie die Taste [DISPLAY] wiederholt, um weitere Informationen über den gewählten DAB-Sender anzuzeigen.

1. DLS (Dynamic Label Segment)

Wenn ein Sender eingestellt ist, der DLS-Textdaten ausstrahlt, wandert der Text über das Display.

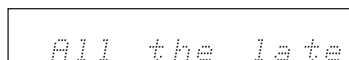

2. Program Type

Zeigt den Typ des Programms an.

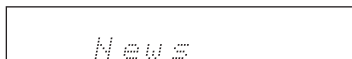

3. Bit Rate und Audio Mode

Zeigt die Bitrate und den Audio-Modus (Stereo, Mono oder Verbund-Stereo) des Senders an.

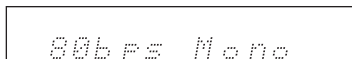

4. Signal Quality

Zeigt die Signalqualität an.

0–59: Schlechter Empfang

60–79: Guter Empfang

80–100: Ausgezeichnet

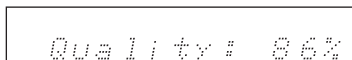

5. Multiplex Name

Zeigt den Namen des aktuellen Multiplexes an.

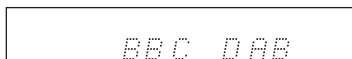

6. Multiplex Number und Frequency

Zeigt die Nummer und Frequenz des aktuellen Multiplexes an.

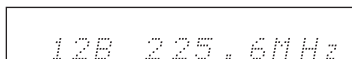

DAB Setup

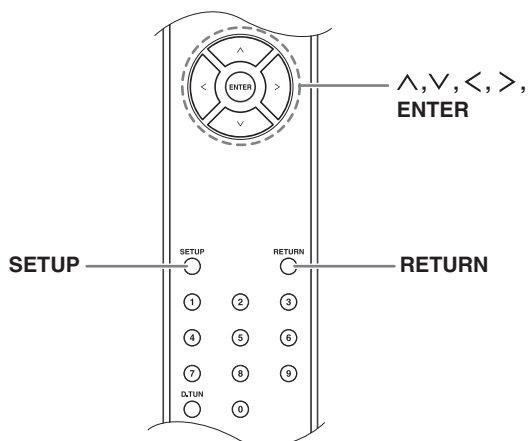

Benutzen Sie die folgenden Funktionen und Einstellung, um digitalen DAB-Radioempfang einzurichten.

1 Drücken Sie die Taste [SETUP].

2 Wählen Sie den einzustellenden Posten mit den Pfeiltasten [^]/[v] aus.

Die Posten werden unten erläutert.

■ DRC-Einstellung

Mit der DRC-Einstellung (Dynamic Range Control) können Sie den Dynamikbereich von digitalen DAB-Programmen reduzieren, so dass Sie leise Passagen selbst bei geringem Lautstärkepegel noch hören können—ideal zum Hören von Radioprogrammen zu später Nachtzeit, wenn Sie niemanden stören möchten. Wählen Sie die folgenden Optionen mit den Pfeiltasten [\leftarrow]/[\rightarrow], und drücken Sie dann [ENTER].

Off (Vorgabe): DRC aus.

High: Starke Reduzierung des Dynamikbereichs.

Low: Geringe Reduzierung des Dynamikbereichs.

Hinweis:

- Drücken Sie [RETURN], um zum vorherigen Menü zurückzukehren.

DAB-Abstimmmodus

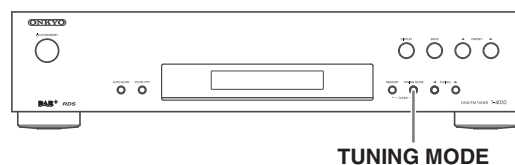

1 Drücken Sie die Taste [TUNING MODE].

2 Es wird in der Reihenfolge "Alphabet" → "Multiplex" durch die Elemente geschaltet, wenn die [TUNING MODE]-Taste gedrückt wird.

Mit dieser Einstellung können Sie die verfügbaren Sender alphabetisch oder nach Multiplex.

Alphabet (Vorgabe):

Sender werden alphabetisch sortiert.

Multiplex: Sender werden nach Multiplex sortiert.

Anzeigen von Radiotext (RT)

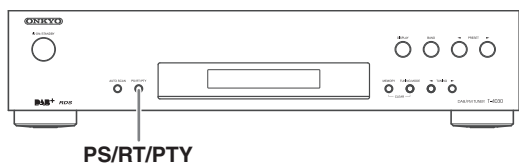

Wenn ein RDS-Sender empfangen wird, der Textinformationen ausstrahlt, kann der Text angezeigt werden.

1 Drücken Sie die Taste [PS/RT/PTY] einmal.

Die RT-Informationen laufen durch das Display.

Hinweise:

- Mitunter erscheint die Meldung „Waiting“, während der Tuner auf weitere RT-Informationen wartet.
- Falls die Meldung „No Text Data“ auf dem Display erscheint, sind keine RT-Daten verfügbar.

Sendersuche nach Programmtyp (PTY)

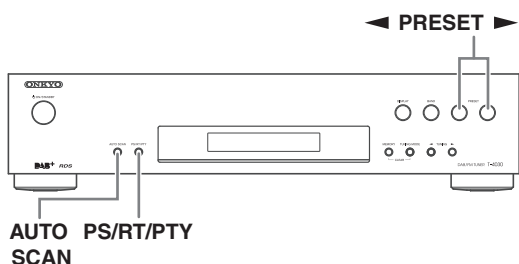

Sender können gezielt nach Typ gesucht werden.

1 Drücken Sie die Taste [PS/RT/PTY] zweimal.

Der aktuelle PTY erscheint auf dem Display.

Wenn kein RDS empfangen wird, erscheint „Not RDS“ auf dem Display.

2 Wählen Sie mit den Tasten PRESET [◀]/[▶] den gewünschten Programmtyp aus.

„(Ausgewählter PTY)?“ wird auf dem Display angezeigt.

Hinweis:

- Wenn innerhalb von 5 Sekunden keine Auswahl getätigt wird, erscheint die ursprüngliche Anzeige.

Siehe die Tabelle auf Seite 17.

3 Drücken Sie die Taste [AUTO SCAN], um die PTY-Suchfunktion zu starten.

Wenn der gewünschte PTY gefunden wurde, kehrt das Gerät in den normalen Betrieb zurück.

Wenn der gewünschte PTY nicht gefunden werden kann, wird „Not Found“ angezeigt und das Gerät kehrt in den normalen Betrieb zurück.

Erweiterte Einrichtung

Einstellen der Display-Helligkeit

Die Helligkeit des Displays kann geändert werden.

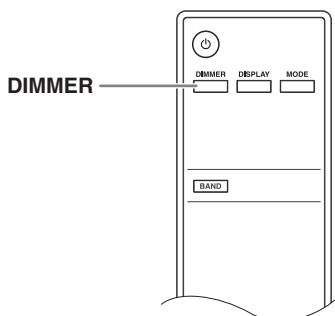

- 1 Drücken Sie die Taste [DIMMER] der Fernbedienung wiederholt, um eine der folgenden Optionen zu wählen: schwach, schwächer oder normale Helligkeit.**

Ändern der Radiowellenstärke

Empfängt das Gerät während der AutoPreset/Scan-Funktion häufig schwache Sender, können Sie das „Search Level“ auf „Strong“ umstellen, um ausschließlich Sender mit einem starken Signal zu empfangen. Die Standardeinstellung ist „Strong“.

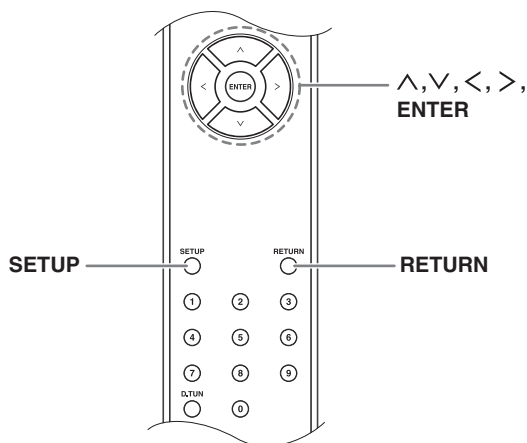

- 1 Drücken Sie die Taste [SETUP] auf der Fernbedienung.**
Das „Setup“-Menü erscheint im Display.
- 2 Wählen Sie „Search Level“ mithilfe der Pfeiltasten [^]/[v] und drücken Sie dann [ENTER].**
Das „Hardware Setup“-Menü erscheint im Display.
- 3 Wählen Sie mithilfe der Pfeiltasten [<]/[>] „Normal“ oder „Strong“.**

- 4 Drücken Sie die Taste [ENTER] auf der Fernbedienung, um die Einstellung abzuschließen.**

Hinweis:

- Drücken Sie [RETURN], um zum vorherigen Menü zurückzukehren.

Menü für erweiterte Einrichtung

Auto Standby

Wenn Sie „ASb“ auf „On“ stellen, wechselt der Tuner automatisch in den Bereitschaftsmodus, wenn er 30 Minuten lang keine Radiostation empfängt und nicht anderweitig bedient wird.

„ASb“ erscheint 30 Sekunden vor der Aktivierung von Auto Standby auf dem Display.

Standardeinstellung: On

Hinweis:

- Bei bestimmten Quellen kann es vorkommen, dass sich die „Auto Standby“-Funktion während der Wiedergabe selbst aktiviert.

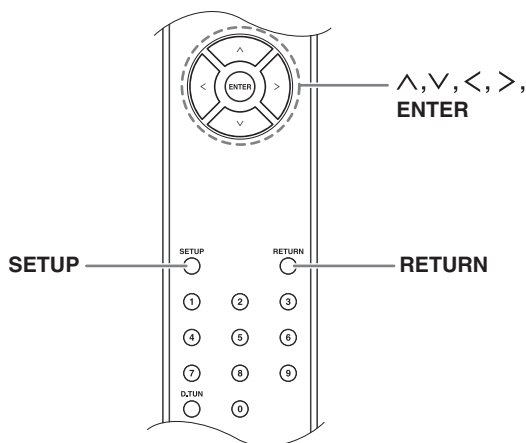

- 1 Schalten Sie die Stromversorgung ein.**
- 2 Drücken Sie die Taste [SETUP] an der Fernbedienung.**
Das „Setup“-Menü erscheint im Display.
- 3 Wählen Sie „ASb“ mit den Pfeiltasten [^]/[v], und drücken Sie dann [ENTER].**
Das „Hardware setup“-Menü erscheint im Display.
- 4 Wählen Sie „ASb On“ oder „ASb Off“ mit den Pfeiltasten [<]/[>].**
- 5 Drücken Sie die Taste [ENTER] der Fernbedienung, um die Einstellung abzuschließen.**

Hinweis:

- Drücken Sie [RETURN], um zum vorherigen Menü zurückzukehren.

Fehlersuche

Wenn Sie Probleme mit der Benutzung des Tuners haben, suchen Sie zunächst in diesem Abschnitt nach einer Lösung.

Wenn Sie das Problem nicht selbst beheben können, sollten Sie den Tuner zunächst zurücksetzen, bevor Sie sich an Ihren Onkyo-Händler wenden.

Um den Tuner auf seine Werksvorgaben zurückzusetzen, schalten Sie ihn ein, und drücken Sie die Taste [ON/STANDBY], während Sie die Taste [TUNING MODE] gedrückt halten.

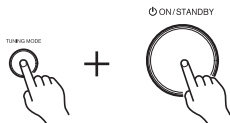

Beachten Sie, dass durch eine Rücksetzung des Tuners auch Ihre Radiospeicher und Benutzereinstellungen gelöscht werden.

Stromversorgung

Der Tuner kann nicht eingeschaltet werden.

- Vergewissern Sie sich, dass das Netzkabel ordnungsgemäß in eine Netzsteckdose eingesteckt ist.
- Ziehen Sie das Netzkabel von der Netzsteckdose ab, warten Sie mindestens 5 Sekunden, und stecken Sie dann das Netzkabel wieder ein.

Audio

Kein Ton oder sehr leiser Ton

- Vergewissern Sie sich, dass alle Audio-Anschlussstecker vollständig eingesteckt sind (→ Seiten 11-13).
- Vergewissern Sie sich, dass die Ein- und Ausgänge aller Komponenten ordnungsgemäß angeschlossen sind.
- Vergewissern Sie sich, dass die korrekte Eingangssignalquelle gewählt worden ist.

Rauschen ist hörbar

- Das Zusammenbündeln von Audiokabeln mit Netzkabeln, Lautsprecherkabeln usw. kann zu einer Verschlechterung der Audioqualität führen. Unterlassen Sie daher das Zusammenbündeln von Audiokabeln mit Netzkabeln oder Lautsprecherkabeln.
- Ein Audiokabel nimmt eventuell Störeinstreuung auf. Versuchen Sie, Ihre Kabel neu zu verlegen.

Tuner

Der Empfang ist verrauscht, die Stereo-Wiedergabe eines FM-Senders fällt ab und zu aus bzw. die FM STEREO-Anzeige erscheint nie.

- Ändern Sie die Antennenposition.
- Stellen Sie den Tuner möglichst weit von Ihrem Fernseher oder Computer entfernt auf.
- Geben Sie den Sender in Mono wieder (→ Seite 14).
- Vorbeifahrende Autos und überfliegende Flugzeuge können Interferenzen verursachen.

- Betonwände können Radiosignale abblocken bzw. abschwächen.
- Wenn keiner der erwähnten Lösungsvorschläge hilft, verwenden Sie am besten eine Außenantenne.

Fernbedienung

Die Fernbedienung funktioniert nicht

- Vergewissern Sie sich, dass die Batterien richtig herum eingelegt sind (→ Seite 6).
- Legen Sie neue Batterien ein. Ladezustand und Typ der Batterien müssen gleich sein (→ Seite 6).
- Vergewissern Sie sich, dass die Fernbedienung nicht zu weit vom Tuner entfernt ist, und dass sich kein Hindernis zwischen der Fernbedienung und dem Fernbedienungssensor des Tuners befindet (→ Seite 6).
- Vergewissern Sie sich, dass der Tuner keinem direkten Sonnenlicht oder dem Licht von Inverter-Leuchtstofflampen ausgesetzt ist. Wechseln Sie nötigenfalls seine Position.

Der Tuner enthält einen Mikrocomputer für die Signalverarbeitung und Steuerfunktionen. In sehr seltenen Fällen können starke Störeinstreuung, Rauschen von externen Quellen oder statische Elektrizität eine Blockierung verursachen. In dem unwahrscheinlichen Fall, dass dies eintritt, ziehen Sie das Netzkabel von der Netzsteckdose ab, und warten Sie mindestens fünf Sekunden, bevor Sie es wieder einstecken.

Onkyo übernimmt keine Verantwortung für Verluste (z. B. CD-Leihgebühren), die auf erfolglose Aufnahmen durch eine Funktionsstörung des Gerätes zurückzuführen sind. Bevor Sie wichtige Daten aufzeichnen, vergewissern Sie sich, dass das Material korrekt aufgezeichnet wird.

Versetzen Sie den Tuner in den Bereitschaftsmodus, bevor Sie das Netzkabel von der Netzsteckdose abziehen.

Technische Daten

Tuner-Sektion

■ FM

Abstimmfrequenzbereich	87,5 MHz– 108,0 MHz RDS
Senderspeicher	40
Fremdspannungsabstand	Stereo: 60 dB (IHF-A) Mono: 74 dB (IHF-A)
Gesamtklirrfaktor (THD)	Stereo: 1,0 % (1 kHz) Mono: 0,2 % (1 kHz)
Frequenzgang	20 Hz–15 kHz / +1,5 dB, -4,0 dB
Stereo-Kanaltrennung	40 dB (1 kHz)

■ DAB/DAB+

Abstimmfrequenzbereich	Band III: 174,928 MHz–239,200 MHz
Senderspeicher	40

Allgemeines

Stromversorgung	AC 230 V, 50 Hz
Leistungsaufnahme	8 W
Leistungsaufnahme im Bereitschaftsmodus	0,2 W
Abmessungen (B × H × T)	435 × 101,5 × 307 mm (17-1/8" × 4" × 12-1/16")
Gewicht	4,9 kg (10,8 lbs)

■ Audio-Ausgänge

Digital-Ausgänge	OPTICAL: 1, COAXIAL: 1
Analog-Ausgänge	L/R

■ Sonstiges

RI	2
-----------	---

Änderungen der technischen Daten und Funktionen ohne vorherige Ankündigung vorbehalten.

WAARSCHUWING:

OM BRAND OF ELEKTRISCHE SCHOKKEN TE VOORKOMEN MAG DIT APPARAAT NIET AAN VOCHTIGHEID OF REGEN BLOOTGESTELD WORDEN.

OPGELET:

OM ELEKTRISCHE SCHOKKEN TE VOORKOMEN MAG NOCH DE BEHUIZING NOCH HET ACHTERPANEEL WORDEN GEOPEND. LAAT ONDERHOUD AAN PROFESSIONELE ONDERHOUDSMONTEURS OVER.



WARNING
RISK OF ELECTRIC SHOCK
DO NOT OPEN

AVIS
RISQUE DE CHOC ELECTRIQUE
NE PAS OUVRIR



Deze lichtflits met pijlpunt in een gelijkzijdige driehoek dient de gebruiker er op attent te maken dat er niet-geïsoleerde "gevaarlijke spanning" in de behuizing van het toestel is en personen bij een verkeerde behandeling een elektrische schok op zouden kunnen lopen.



Het uitroepteken in een gelijkzijdige driehoek dient de gebruiker er op attent te maken dat er belangrijke aanwijzingen voor bediening en onderhoud (reparatie) in de bij het toestel geleverde gebruiksaanwijzing aanwezig zijn.

Belangrijke veiligheidsvoorschriften

1. Lees de gebruiksaanwijzing.
2. Bewaar de gebruiksaanwijzing.
3. Neem alle waarschuwingen in acht.
4. Volg alle aanwijzingen op.
5. Gebruik dit apparaat niet in de buurt van water.
6. Gebruik een droge doek om het apparaat schoon te maken.
7. Zorg dat de ventilatie-openingen niet worden afgesloten. Stel het apparaat op overeenkomstig de aanwijzingen van de fabrikant.
8. Plaats het apparaat niet in de buurt van een warmtebron zoals een verwarmingsradiator, kachel, gasfornuis of ander apparaat (inclusief een versterker) dat warmte afgeeft.
9. Zorg dat u niet de veiligheidsvoorziening van de gepolariseerde netstekker of de geaarde netstekker teniet doet. Een gepolariseerde stekker heeft twee ongelijke pennen. Een geaarde stekker heeft twee pennen en tevens een derde aardingspen. De brede pen of de derde aardingspen is aangebracht voor uw veiligheid. Als de bijgeleverde stekker niet in uw stopcontact past, moet u contact opnemen met een elektricien om het oude stopcontact te laten vervangen.
10. Leid het netsnoer zodanig dat er niet over gelopen wordt of dat het snoer klemgedrukt wordt. Vooral op de plaats van de stekker, het stopcontact of het punt waar het snoer uit het apparaat komt, moet u voorzichtig zijn.
11. Gebruik alleen hulpstukken/accessoires die door de fabrikant worden aanbevolen.
12. Gebruik alleen een vrijdbaar onderstel, standaard, steun of tafel die door de fabrikant wordt aanbevolen of die bij het apparaat wordt verkocht. Wanneer het apparaat op een vrijdbaar onderstel staat, moet u dit bijzonder voorzichtig bewegen om te voorkomen dat het apparaat valt.

WAARSCHUWING VERRUIDBAAR ONDERSTEL

S3125A
13. Trek de stekker uit het stopcontact bij bliksem of wanneer u het apparaat geruime tijd niet denkt te gebruiken.
14. Laat alle onderhoudswerkzaamheden over aan bevoegd onderhoudspersoneel. Laat het apparaat nakijken wanneer er beschadigingen worden vastgesteld, zoals een beschadigd netsnoer of netstekker, wanneer er vloeistof of voorwerpen in het apparaat terecht zijn gekomen, wanneer het apparaat blootgesteld heeft gestaan aan regen of vocht, wanneer het apparaat niet normaal werkt of als het apparaat is gevallen.
15. Storingen die reparatie vereisen
In de volgende gevallen moet u de stekker uit het stopcontact trekken en het apparaat door een bevoegd onderhoudsmonteur laten nakijken:
 - A. Wanneer het netsnoer of de stekker beschadigd is;
 - B. Wanneer er vloeistof of een voorwerp in het apparaat is terechtgekomen;
 - C. Wanneer het apparaat in de regen heeft gestaan;
 - D. Wanneer het apparaat niet normaal werkt terwijl u de bedieningsaanwijzingen juist uitvoert. Gebruik alleen de regelaars die in de gebruiksaanwijzing worden beschreven om het apparaat te bedienen. Het maken van ongeoorloofde afstellingen e.d. kan resulteren in ernstige beschadiging en vereist in veel gevallen een uitgebreide reparatie door een bevoegd onderhoudsmonteur om het apparaat weer in de oorspronkelijke toestand terug te brengen;
 - E. Wanneer het apparaat gevallen is of de ombouw beschadigd is;
 - F. Wanneer het apparaat niet naar behoren functioneert of wanneer de prestaties afnemen.
16. Voorwerpen en vloeistoffen
Duw nooit voorwerpen via de openingen in het apparaat, want deze kunnen in contact komen met gevaarlijke spanningspunten of kortsluiting veroorzaken, wat kan resulteren in brand of een elektrische schok. Stel het apparaat niet bloot aan waterdruppels of opspattend water en plaats ook geen voorwerpen met een vloeistof erin, zoals een bloemenvaas, op het apparaat. Plaats geen kaarsen of andere brandende voorwerpen op het apparaat.
17. Batterijen
Neem alle plaatselijke en landelijke voorschriften in acht wanneer u gebruikte batterijen weggooit.
18. Als u het apparaat in een omsloten ruimte opstelt, zoals een audiokastje of boekenrek, moet u er ook op letten dat er voldoende ventilatie is. Zorg ervoor dat er minstens 20 cm ruimte openblijft aan de bovenkant en de zijkanten en 10 cm aan de achterkant. De achterrand van een plank of plaat die boven het apparaat is, moet 10 cm verwijderd zijn van de wand of muur zodat er een soort schoorsteenpijp-opening is waardoor de warme lucht kan ontsnappen.

Voorzorgsmaatregelen

- 1. Door auteursrecht beschermde opnamen** — Uitgezonderd voor strikt persoonlijk gebruik, is het opnemen van door auteursrecht beschermd beeld- en geluidsmateriaal bij de wet verboden, tenzij na uitdrukkelijke toestemming van de auteursrechthouder.
- 2. Netzekering**—De netzekering in het toestel kan niet door de gebruiker gerepareerd worden. Als u er niet in slaagt dit toestel in te schakelen, neem dan contact op met de verkoper bij wie u dit toestel gekocht heeft.
- 3. Onderhoud** — Het is aanbevolen dit apparaat regelmatig af te stoffen met een zachte doek. Aanklevend vuil kunt u verwijderen met een zachte doek die u licht bevochtigt met wat mild zeepsop. Droog het apparaat daarna onmiddellijk na met een schone droge doek. Gebruik voor het schoonmaken nooit een schuurspons of chemische middelen zoals spiritus of thinner, aangezien dergelijke middelen de afwerking kunnen aantasten of de opschriften van het voorpaneel kunnen verwijderen.
- 4. Stroomvoorziening**
WAARSCHUWING
VOORDAT U DIT APPARAAT VOOR HET EERST OP HET STOPCONTACT AANSLUIT, DIENT U VOORAL DE ONDERSTAANDE PARAGRAFEN AANDACHTIG DOOR TE LEZEN.
De spanning van het lichtnet kan van land tot land verschillen. Overtuig u ervan dat de plaatselijke netspanning overeenkomt met de spanningsvereiste die staat vermeld op het achterpaneel van dit apparaat (bijv., AC 220-240 V, 50/60 Hz of AC 120 V, 60 Hz).
Met de stekker van het netsnoer koppelt u het apparaat los van de netspanning. Zorg dat de stekker altijd gemakkelijk uitgetrokken kan worden (d.w.z. goed bereikbaar is).
Voor de modellen met een [POWER] toets of met zowel een [POWER] als een [ON/STANDBY] toets: Bij indrukken van de [POWER] toets voor het selecteren van de OFF-modus wordt het apparaat niet volledig van het elektriciteitsnet losgekoppeld. Trek de stekker uit het stopcontact als u het apparaat gedurende langere tijd niet denkt te gebruiken.
Voor de modellen met alleen een [ON/STANDBY] toets: Bij indrukken van de [ON/STANDBY] toets voor het selecteren van de stand-by modus wordt het apparaat niet volledig van het elektriciteitsnet losgekoppeld.
Trek de stekker uit het stopcontact als u het apparaat gedurende langere tijd niet denkt te gebruiken.
- 5. Denk om uw oren**
Voorzichtig:
Aanhoudend hard geluid via oortelefoons of een hoofdtelefoon kan uw gehoor aantasten.
- 6. Batterijen niet verhitten**
Waarschuwing:
Batterijen (zowel herlaadbare accu's als losse batterijen) kunnen bij verhitting gevaar opleveren,

dus stel ze niet bloot aan directe zonnestraling, vuur en dergelijke.

- 7. Raak dit toestel nooit aan met natte handen**—Hanteer dit toestel of het netsnoer nooit als uw handen nat of vochtig zijn. Als water of andere vloeistoffen in dit toestel terecht komen, laat het dan nakijken door de verkoper bij wie u het gekocht heeft.
- 8. Omgang met het apparaat**
 - Als u het apparaat moet vervoeren, verpakt u het dan zo goed mogelijk in de oorspronkelijke verpakking, zoals u het bij aflevering hebt aangetroffen.
 - Laat geen plastic of rubber voorwerpen lang achtereen op het apparaat liggen, want dat kan lelijke plekken op de ombouw achterlaten.
 - Wanneer het apparaat lang achtereen in gebruik is, kunnen de bovenkant en het achterpaneel erg warm worden. Dit is normaal en vormt geen probleem.
 - Als het apparaat lang achtereen niet gebruikt wordt, kan het de eerstvolgende keer niet altijd goed werken, dus we raden u aan het af en toe eens in te schakelen en even te gebruiken.

Voor Europese modellen



Wij verklaren, onder onze verantwoordelijkheid, dat dit product voldoet aan de normen:

- Veiligheid
- Beperkingen en meetmethoden van radiostoringseigenschappen
- Beperkingen voor harmonische stroomemissies
- Beperkingen voor spanningswisselingen, spanningschommelingen en flikkering
- RoHS-richtlijn, 2011/65/EU



WEEE

<http://www.onkyo.com/manual/weee/weee.pdf>

Kenmerken

- DAB+/DAB-mogelijkheden
- Digitale uitgangen (optisch/coaxiaal)
- 40 FM- en 40 DAB+/DAB-voorkeurzenders
- FM Digitale uitvoermogelijkheden
- RDS
- Namen geven aan voorkeurzenders (tot 8 tekens)
- Automatisch/handmatig afstemmen
- FM Mono-modus voor zwakke signalen
- Zeer stijf, antiresonant volledig plat chassis om trillingen te voorkomen
- Voorpaneel in aluminium
- Audiofiele condensator
- Compatibel met interactieve afstandsbediening (RI)
- Geheugenback-up zonder batterij
- De bijgeleverde accessoires zijn onder andere een DAB-antenne, audio- en RI-kabels

Inhoudsopgave

Belangrijke veiligheidsvoorschriften.....	2
Vorzorgsmaatregelen.....	3
Kenmerken	4
Bijgeleverde accessoires	6
Plaatsen van de batterijen.....	6
De afstandsbediening richten	6
Eerste kennismaking met de tuner	7
Voorpaneel	7
Achterpaneel	8
Display	8
Afstandsbediening.....	9
Aansluiten van de antennes.....	10
Aansluiten van de DAB/FM-antenne.....	10
Aansluiten van de apparatuur	11
Vóór het maken van de aansluitingen	11
Kabels en aansluitingen.....	11
Aansluiten van een versterker	12
Aansluiten van Onkyo RI -apparatuur.....	13
Aansluiten van het netsnoer	13
Inschakelen en stand-by	13
Luisteren naar de radio.....	14
Luisteren naar FM-zenders	14
Gebruik van RDS	17
Luisteren naar DAB digitale radio	18
Geavanceerde instellingen	21
Helderheid van het display instellen	21
Intensiteit van de radiogolven wijzigen	21
Menu voor de geavanceerde instellingen	21
Problemen oplossen	22
Stroom	22
Audio.....	22
Tuner	22
Afstandsbediening.....	22
Technische gegevens	23

Bijgeleverde accessoires

Controleer of u de volgende accessoires hebt:

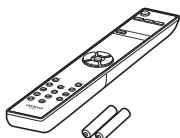

Afstandsbediening (RC-852T) en twee batterijen (AAA/R03)



Audiokabel



RI-kabel

Voor gebruik van **RI** moet de T-4030 met een **RI**-kabel zijn aangesloten.



DAB-antenne

* In de catalogus en op de verpakking geeft de letter aan het einde van de productnaam de kleur aan. De technische gegevens en de bediening zijn ongeacht de kleur hetzelfde.

* Wij zijn niet aansprakelijk voor enige schade als gevolg van de verbinding van apparatuur die door andere bedrijven geproduceerd is.

Plaatsen van de batterijen

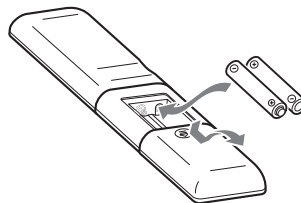

Opmerkingen:

- Als de afstandsbediening niet meer goed werkt, moet u batterijen door nieuwe vervangen.
- Gebruik geen nieuwe en oude batterijen door elkaar of batterijen van een verschillend type.
- Als u de afstandsbediening langere tijd niet denkt te gebruiken, moet u de batterijen eruit verwijderen om lekkage en corrosie te voorkomen.
- Neem verlopen batterijen zo snel mogelijk uit de afstandsbediening om lekkage en corrosie te voorkomen.

De afstandsbediening richten

Als u de afstandsbediening gebruikt, richt u deze op de afstandsbedieningssensor van de tuner, zoals hieronder wordt getoond.

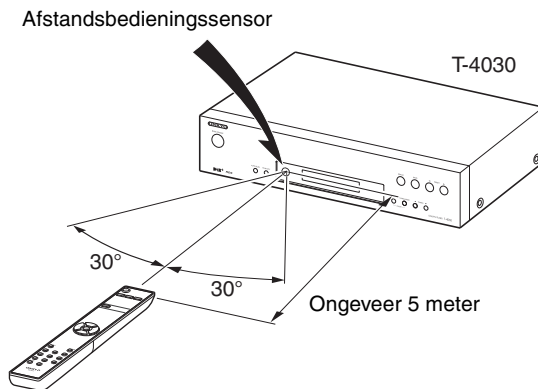

Eerste kennismaking met de tuner

Voorpaneel

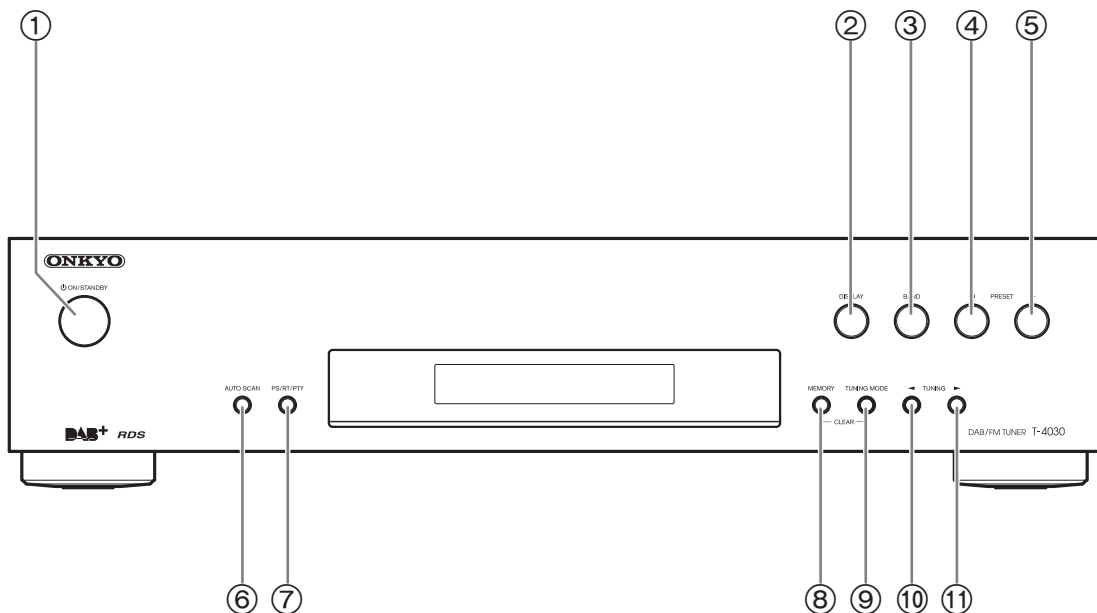

Zie de pagina's tussen haakjes voor meer gedetailleerde informatie.

- ① **ON/STANDBY toets (13, 22)**
- ② **DISPLAY toets (18)**
- ③ **BAND toets (14, 18)**
- ④ **PRESET ◀ toets (15, 20)**
- ⑤ **PRESET ▶ toets (15, 20)**
- ⑥ **AUTO SCAN toets (16)**
- ⑦ **PS/RT/PTY toets (17, 20)**
- ⑧ **MEMORY toets (15, 16)**
- ⑨ **TUNING MODE toets (14, 16, 19, 22)**
- ⑩ **TUNING ◀ toets (14, 18)**
- ⑪ **TUNING ▶ toets (14, 18)**

Achterpaneel

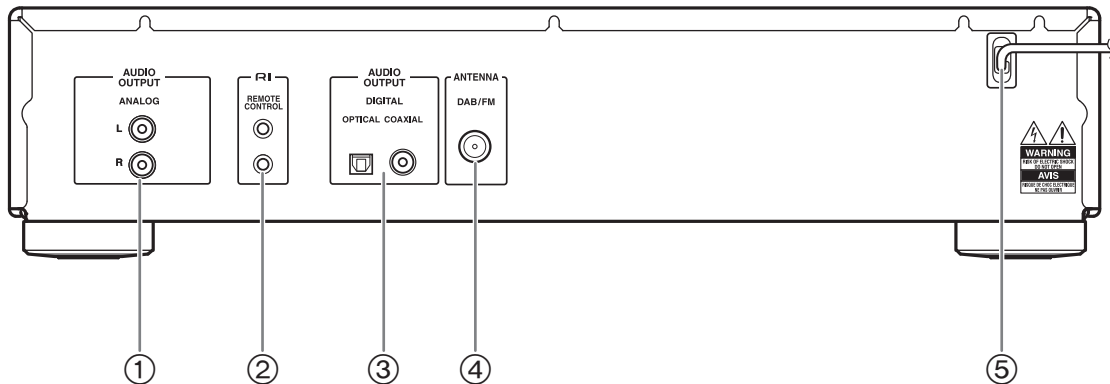

Zie de pagina's tussen haakjes voor meer gedetailleerde informatie.

- ① **AUDIO OUTPUT-aansluitingen (11, 12)**
- ② **RI REMOTE CONTROL-aansluiting (11, 12, 13)**
- ③ **DIGITAL OUT COAXIAL en OPTICAL-aansluitingen (11, 12)**
- ④ **DAB/FM ANTENNA-aansluiting (10)**
- ⑤ **Netsnoer**

Zie "Aansluiten van de antennes", "Aansluiten van de apparatuur" voor de aansluitingen (→ pagina 10 tot 13).

Display

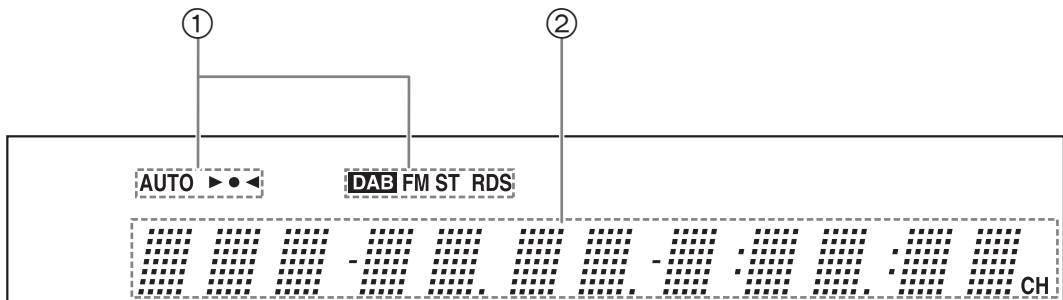

Zie de pagina's tussen haakjes voor meer gedetailleerde informatie.

- ① **Afstemindicatoren**
 - **AUTO indicator (14)**
 - **Tuned ►●◄-indicator (station waarop is afgestemd) (14)**
 - **DAB indicator (18)**
 - **FM ST indicator (14)**
 - **RDS indicator (17)**
- ② **Berichtengebied**

Afstandsbediening

Zie de pagina's tussen haakjes voor meer gedetailleerde informatie.

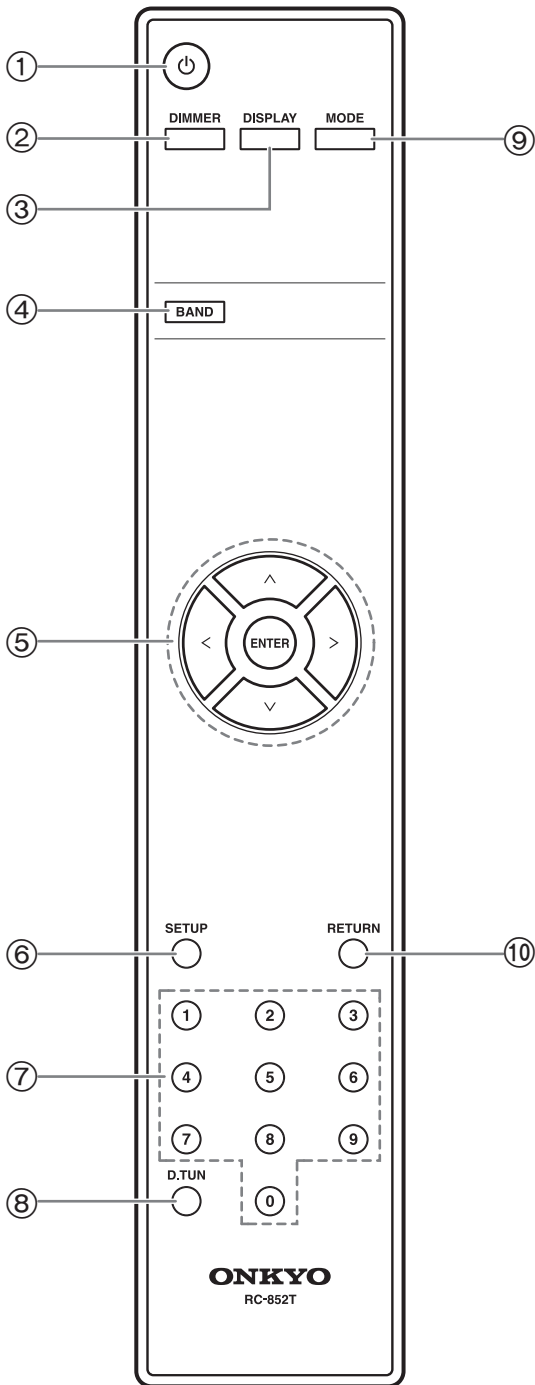

- ① **⏻ toets (13)**
- ② **DIMMER toets (21)**
- ③ **DISPLAY toets (18)**
- ④ **BAND toets (14, 18)**
- ⑤ **Pijltoetsen [^]/[v]/[<]/[>] en ENTER-toets (14, 16, 18, 21)**
- ⑥ **SETUP toets (16, 19, 21)**
- ⑦ **Cijfertoetsen (15, 16)**
- ⑧ **D.TUN toets (15)**
- ⑨ **MODE toets (14)**
- ⑩ **RETURN toets (19, 21)**

Aansluiten van de antennes

In deze paragraaf wordt uitgelegd hoe de bijgeleverde DAB/FM -antenne moeten worden aangesloten.

De tuner kan geen radiosignalen ontvangen wanneer er geen antenne is aangesloten, dus zorg dat u voor gebruik van de tuner een antenne aansluit.

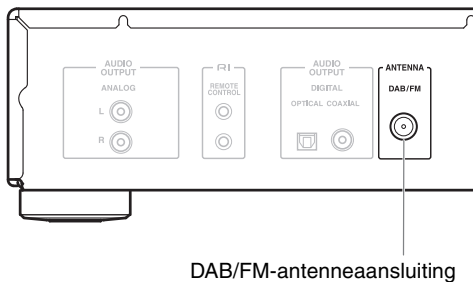

Aansluiten van de DAB/FM-antenne

1 Schroef de bijgeleverde DAB/FM-antennestekker op de DAB/FM ANTENNA-aansluiting.

Zodra uw tuner klaar is voor gebruik, moet u op een FM-radiozender of een DAB-zender afstemmen en de positie van de DAB/FM-antenne bepalen waarbij de ontvangst optimaal is.

DAB/FM

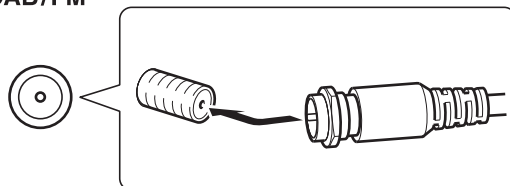

2 Maak de DAB-antenne met punaises of iets dergelijks op de plaats vast.

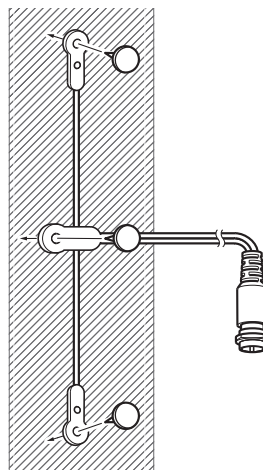







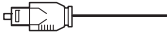

Aansluiten van de apparatuur

Vóór het maken van de aansluitingen

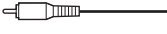
- Raadpleeg de handleiding die bij het apparaat wordt geleverd dat u aansluit.
- Steek het netsnoer pas in het stopcontact nadat alle aansluitingen zijn voltooid.
- Bind audiokabels niet samen met netsnoeren en luidsprekerkabels. Doet u dat wel, dan kan de geluidskwaliteit afnemen.
- Om interferentie te voorkomen, moet u de netsnoeren en de luidsprekerkabels zo ver mogelijk uit de buurt van de antennes van de tuner vandaan houden.
- Steek de stekkers volledig in de aansluitbussen zodat een goed contact wordt gemaakt (een los contact kan resulteren in ruis of een defecte werking).

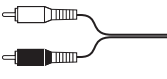

Kabels en aansluitingen

<p>Optische digitale audio</p> 	<p>OPTICAL</p> 	<p>Met optische digitale aansluitingen kunt u van digitaal geluid, zoals PCM, genieten. De maximale bemonsteringsfrequentie voor de PCM-uitvoer is 48 kHz/16 bit, 2-kanaals.</p>
<p>Coaxiale digitale audio</p> 	<p>COAXIAL</p>  <p>Oranje</p>	<p>Met coaxiale digitale aansluitingen kunt u van digitaal geluid, zoals PCM, genieten. De maximale bemonsteringsfrequentie voor de PCM-uitvoer is 48 kHz/16 bit, 2-kanaals.</p>
<p>Analoge audio (RCA)</p> 	<p>ANALOG</p> <p>L  Wit</p> <p>R  Rood</p>	<p>Analoge audio-aansluitingen (RCA) ondersteunen analoge audio.</p>
<p>RI</p> 	<p>RI REMOTE CONTROL</p> 	<p>Voor gebruik van RI (interactieve afstandsbediening) moet u uw Onkyo AV-apparatuur met een RI-kabel aansluiten.</p>

Aansluiten van een versterker

Analoge verbinding

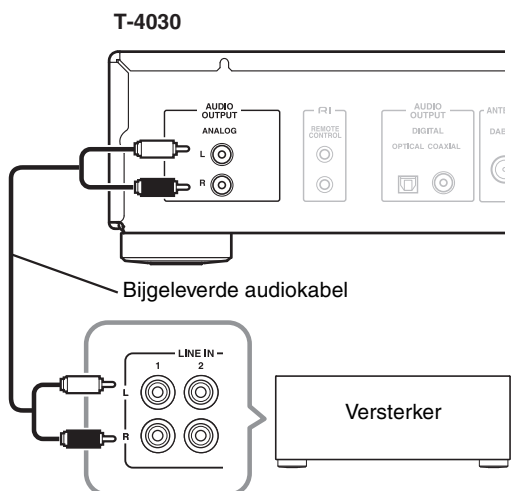

Verbind de AUDIO OUTPUT L/R-aansluitingen van de T-4030 met de bijgeleverde audiokabel met de LINE IN-aansluitingen van de versterker, zoals afgebeeld.

Digitale (optische of coaxiale) verbinding

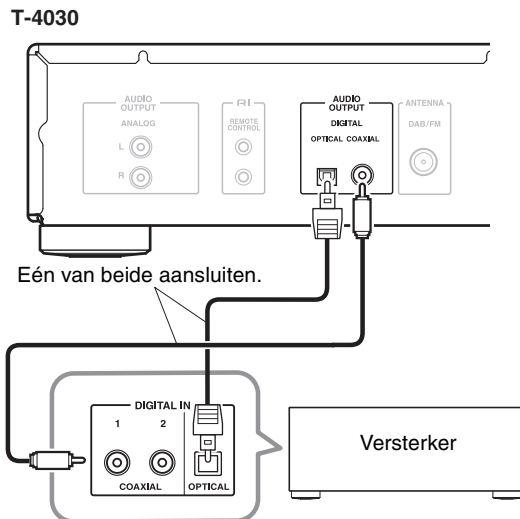

Verbind de DIGITAL COAXIAL/OPTICAL-aansluitingen van de T-4030 met de digitale audiokabel met de DIGITAL IN-aansluitingen van de versterker, zoals afgebeeld.

RI-verbinding

T-4030

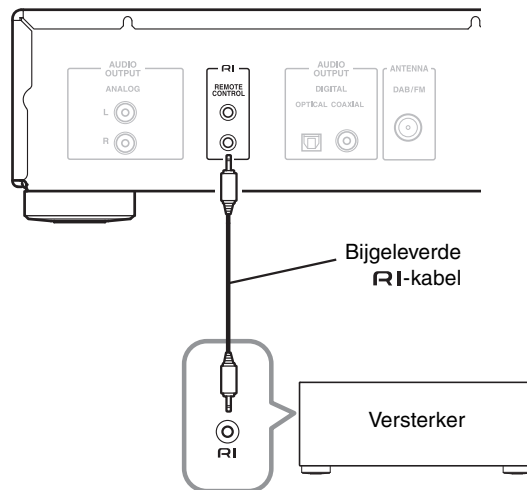

Voor gebruik van de **RI**-systeemfuncties dient u de bijgeleverde **RI**-kabel te gebruiken om een **RI**-verbinding te maken (zie de kolom hiernaast).

Opmerking:

- Wanneer de T-4030 samen met een ander Onkyo apparaat wordt gebruikt, raadpleeg dan ook de handleiding van dat apparaat.

Aansluiten van Onkyo RI-apparatuur

Als u de T-4030 met de bijgeleverde **RI**-kabel en de audiokabel verbindt met een ander Onkyo **RI**-compatibel apparaat, kunt u de volgende functies gebruiken. **RI**-kabels zijn speciale kabels die enkel geschikt zijn voor gebruik met Onkyo producten.

Automatisch inschakelen

Wanneer u de T-4030 inschakelt, wordt uw Onkyo versterker automatisch gelijktijdig ingeschakeld. (Voor gebruik van deze functie moet de POWER-schakelaar van de versterker op ON staan.)

Direct wijzigen

Wanneer u een voorkeuzender kiest of de afstemband (FM, DAB) verandert, selecteert uw Onkyo versterker automatisch de T-4030 als de ingangsbron.

Gebruik van de afstandsbediening

U kunt de T-4030 bedienen met de afstandsbediening van uw Onkyo versterker. Zie voor verdere informatie de handleiding van de versterker.

Met **RI** (interactieve afstandsbediening) kunt u uw **RI**-compatibele Onkyo CD player, de T-4030 enz. bedienen met de afstandsbediening van de versterker.

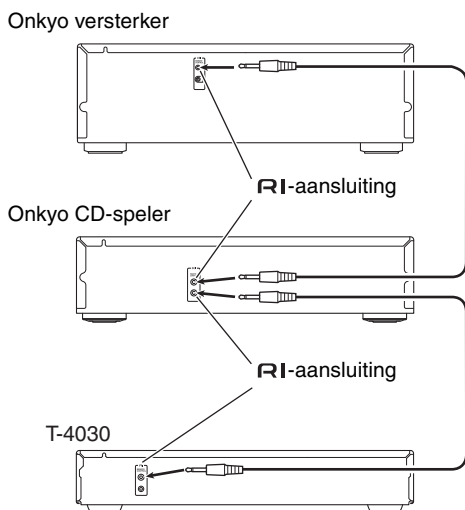

Opmerkingen:

- Steek de stekkers volledig in de aansluitbussen zodat een goed contact wordt gemaakt.
- Gebruik alleen de speciale **RI**-kabels voor de **RI**-aansluitingen. **RI**-kabels worden bij Onkyo tuners en spelers (DVD, CD enz.) geleverd.
- Sommige apparaten, waaronder de T-4030, hebben twee **RI**-aansluitingen. Beide aansluitingen zijn hetzelfde, dus u kunt willekeurig welke gebruiken.
- De **RI**-aansluitingen mogen alleen met Onkyo apparaten worden verbonden.
- Wanneer ze met een apparaat van een andere fabrikant worden verbonden, kan dit resulteren in een defect.
- Het is mogelijk dat sommige apparaten niet alle **RI**-functies ondersteunen. Raadpleeg de handleidingen die bij uw andere Onkyo apparaten worden geleverd voor verdere informatie.

Aansluiten van het netsnoer

Sluit het netsnoer aan op een geschikt stopcontact.

Opmerking:

- Voordat u de stroomkabel aansluit, dient u eerst alle andere componenten aan te sluiten.

Inschakelen en stand-by

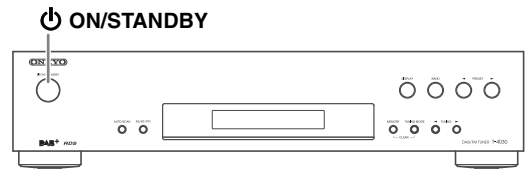

- 1 Druk op de [ON/STANDBY] toets. U kunt ook op de [] toets van de afstandsbediening drukken.

De tuner wordt ingeschakeld en het display licht op.

Om de tuner uit te schakelen drukt u op de [ON/STANDBY] toets of u drukt op de [] toets van de afstandsbediening. De tuner komt in de stand-by modus te staan.

Luisteren naar de radio

Luisteren naar FM-zenders

Met de ingebouwde tuner kunt u van FM-radiozenders genieten.

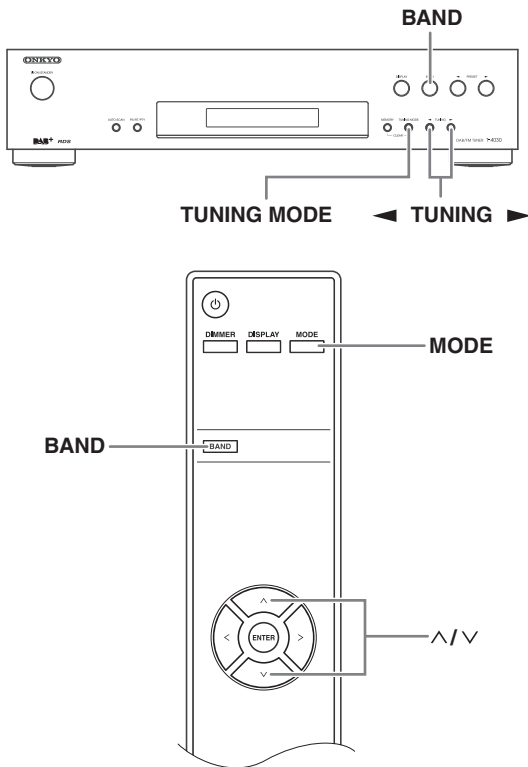

- 1 Gebruik de [BAND] toets van de tuner of de [BAND] toets van de afstandsbediening om FM te selecteren.

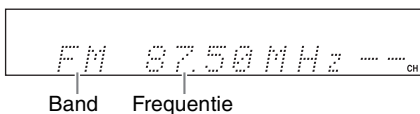

(De feitelijke aanduiding op het display is afhankelijk van het land.)

- 2 Druk op de [TUNING MODE] toets of op de [MODE] toets van de afstandsbediening zodat de AUTO-indicator verschijnt of van het display verdwijnt.

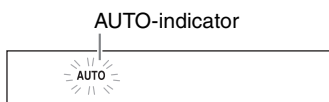

Auto Tuning (Automatisch afstemmen)
Om deze modus te activeren, drukt u op de [TUNING MODE] toets zodat de “AUTO” indicator verschijnt. In deze modus ontvangt u de uitzending in stereo.

Manual Tuning (Handmatig afstemmen)

Om deze modus te activeren, drukt u op de [TUNING MODE] toets zodat de “AUTO” indicator verdwijnt. In deze modus ontvangt u de uitzending in mono.

- 3 Druk op de TUNING [◀] of [▶] toets.

U kunt ook de pijltoetsen [^]/[v] van de afstandsbediening gebruiken om op een radiozender af te stemmen.

Auto Tuning (Automatisch afstemmen)

Het afstemmen stopt zodra een zender wordt gevonden.

Manual Tuning (Handmatig afstemmen)

Zodra u de toets loslaat, stopt de frequentie met veranderen.

Druk herhaaldelijk op de toetsen om de frequentie telkens met één stap te veranderen.

De frequentie verandert in stappen van 0,05 MHz op FM.

Wanneer op een zender is afgestemd, verschijnt de Tuned ▶●◀-indicator (station waarop is afgestemd). Wanneer een FM-stereozender wordt ontvangen, verschijnt ook de FM ST-indicator.

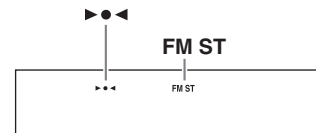

Afstemmen op zwakke FM-stereozenders

Als het signaal van een FM-stereozender erg zwak is, kan de uitzending soms met veel ruis doorkomen. Schakel in dat geval over op de modus Handmatig afstemmen zodat de zender in mono wordt ontvangen.

■ Afstemmen op een zender door invoeren van de frequentie

U kunt rechtstreeks op FM-zenders afstemmen door de juiste zenderfrequentie in te voeren.

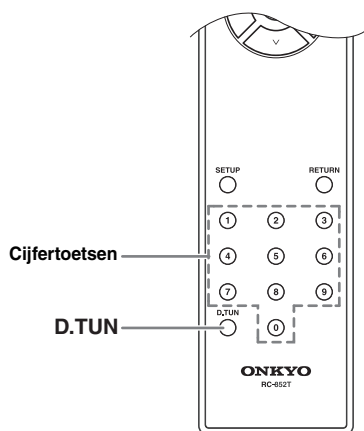

1 Druk op de [D.TUN] toets van de afstandsbediening.

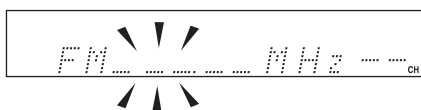

(De feitelijke aanduiding op het display is afhankelijk van het land.)

2 Gebruik binnen 8 seconden de cijfertoetsen om de frequentie van de gewenste radiozender in te voeren.

Bijvoorbeeld voor afstemmen op 87,50 (FM) drukt u op 8, 7, 5, 0.

Opslaan van FM-voorkeuzenders

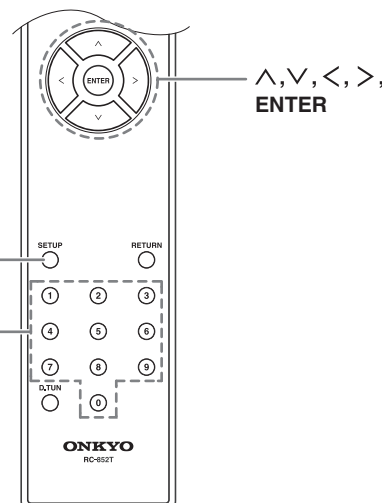
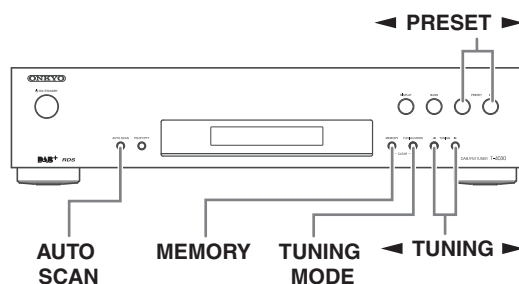

U kunt 40 van uw favoriete FM-radiozenders als voorkeuzenders opslaan.

De FM-voorkeuzenders worden in de tuner opgeslagen.

1 Stem op de FM-zender af die u als voorkeuzender wilt opslaan.

2 Druk op de [MEMORY] toets.

Het voorkeuzendernummer knippert.

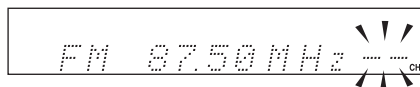

(De feitelijke aanduiding op het display is afhankelijk van het land.)

3 Terwijl het voorkeuzendernummer knippert (ongeveer 8 seconden), gebruikt u de PRESET [◀]/[▶] toetsen om een nummer tussen 1 en 40 te selecteren.

4 Druk nog een keer op de [MEMORY] toets om de zender of het kanaal op te slaan.

De zender of het kanaal wordt opgeslagen en het voorkeuzendernummer stopt met knipperen.

Herhaal deze procedure voor al uw favoriete FM-radiozenders.

■ Voorkeuzenders selecteren

Om een voorkeuzender te selecteren, gebruikt u de cijfertoetsen op de afstandsbediening, de pijltoetsen [< / | >] op de afstandsbediening of de PRESET [◀ / ▶] toetsen op de tuner.

■ Voorkeuzenders verwijderen

1 Selecteer de voorkeuzender die u wilt verwijderen.

Zie de vorige paragraaf.

2 Druk, terwijl u de [MEMORY] toets ingedrukt houdt, op de [TUNING MODE] toets.

De voorkeuzender wordt verwijderd en het nummer ervan verdwijnt van het display.

■ Voorkeuzenders automatisch opslaan

1 Houd de knop [AUTO SCAN] 3 seconden ingedrukt om de functie Auto Tuning (Automatisch afstemmen) te starten.

Er kunnen tot 40 zenders vooraf worden ingesteld en voorkeuzenders worden in volgorde van de frequenties opgeslagen.

Opmerking:

Afhankelijk van uw locatie, wordt een voorkeuzender mogelijk zonder zender opgeslagen en hoort u alleen maar ruis als u deze selecteert. In dit geval kunt u de voorkeuzender verwijderen.

■ Name Edit (naambewerking)

U kunt de radiozender een andere naam geven wanneer u dat wilt. Wanneer een andere naam wordt ingevoerd, zal deze bij ontvangst van de zender op het display verschijnen.

De zelf gekozen naam wordt op het tekeninvoerscherm ingevoerd.

1 Stem op de zender af waarvan u de naam wilt veranderen door het bijbehorende voorkeuzendernummer te kiezen en druk dan op de [SETUP] toets.

2 Gebruik de pijltoetsen [^] / [v] om “Name Edit,” te selecteren en druk dan op [ENTER].

3 Gebruik de pijltoetsen [^] / [v] / [< / | >] om een teken te selecteren en druk dan op [ENTER].

Herhaal deze stap om tot 8 tekens in te voeren.

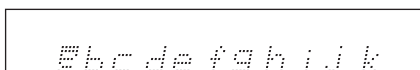

4 Als u klaar bent met het invoeren van de naam en deze wilt opslaan, dient u de pijltoetsen [^] / [v] / [< / | >] te gebruiken om “OK” te selecteren. Daarna drukt u op [ENTER]. Als u dit niet doet, wordt de naam niet opgeslagen.

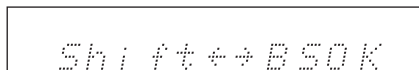

- De tekens zijn in twee groepen verdeeld: tekenset 1 bevat voornamelijk de kleine letters en tekenset 2 bevat voornamelijk de hoofdletters.

U kunt de tekens in de tekenset selecteren met de [^] / [v] toetsen.

Druk op de [< / | >] toetsen om het teken te selecteren dat u wilt invoeren en druk dan op de [ENTER] toets om te bevestigen.

Als u het teken dat u wilt selecteren niet in de tekenset vindt die wordt weergegeven, drukt u op de [^] / [v] toetsen om “Shift ← → BS OK” weer te geven, dan gebruikt u de [< / | >] toetsen om “Shift” te selecteren en daarna drukt u op de [ENTER] toets om de andere tekenset te laten verschijnen.

- De volgende tabel toont de beschikbare tekens.

1

a	b	c	d	e	f	g	h	i	j	k
l	m	n	o	p	q	r	s	t	u	v
w	x	y	z	1	2	3	4	5	6	7
8	9	0	-	=	`	{	}		:	"
<	>	?	Space							
Shift	<-	->	BS OK							

2

A	B	C	D	E	F	G	H	I	J	K
L	M	N	O	P	Q	R	S	T	U	V
W	X	Y	Z	!	@	#	\$	%	^	&
*	()	_	+	~	[]	\	;	'
,	.	/	Space							
Shift	<-	->	BS OK							

De betekenis van opdrachten anders dan de alfanumerieke tekens, cijfers en symbolen is als volgt:

Space:

Voert een spatieteken in.

Shift*:

Wisselt het weergegeven teken.

←(links)/→(rechts):

Gebruik deze om de cursor binnen het naam invoerveld te verplaatsen.

BS (Back Space):

Wist het teken links van de cursor.

OK:

Geeft aan dat de invoer is voltooid.

Tips:

*U kunt dit ook met [D.TUN] op de afstandsbediening doen.

Gebruik van RDS

RDS werkt alleen in gebieden waar RDS-uitzendingen beschikbaar zijn. Wanneer er is afgestemd op een RDS-zender, zal de RDS-indicator verschijnen.

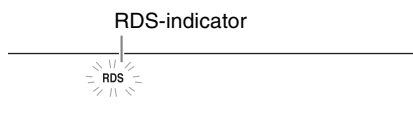

■ Wat is RDS?

RDS is de afkorting voor Radio Data System en dit is een methode om gegevens die in FM-radiosignalen zijn ingenesteld, uit te zenden. Het systeem is door de EBU (European Broadcasting Union) ontwikkeld en is in de meeste Europese landen beschikbaar. Momenteel maken veel FM-zenders hier gebruik van. In aanvulling op tekstinformatie, kan het RDS u ook helpen om op basis van programmatype (bijv. nieuws, sport, rock enz.) radiozenders te zoeken.

De tuner ondersteunt drie soorten RDS-informatie:

PS (programmaservice)

Wanneer het apparaat op een RDS-zender is afgestemd die PS-informatie uitzendt, zal de naam van de zender worden weergegeven.

RT (radiotekst)

Wanneer op een RDS-zender is afgestemd die tekstinformatie uitzendt, zal de tekst op het display worden getoond (→ pagina 20).

PTY (programmatype)

Hiermee kunt u RDS-radiozenders op programmatype opzoeken (→ pagina 20).

Opmerkingen:

- In sommige gevallen is het mogelijk dat de letters die op het display van de tuner worden weergegeven, niet identiek zijn aan die door de radiozender worden verzonden. Ook kunnen onverwachte tekens worden weergegeven als niet ondersteunde tekens worden ontvangen. Dit is geen defect.
- Als het signaal van de RDS-zender erg zwak is, kunnen de RDS-gegevens soms met tussenpozen, of helemaal niet worden weergegeven.

■ Omschakelen tussen de display-aanduidingen

Wanneer u RDS ontvangt, kunt u op de [PS/RT/PTY] toets drukken om de gewenste aanduiding op het display te zien.

RDS-programmatypen (PTY)

Type	Display
Geen	None
Nieuwsberichten	News
Actualiteiten	Affairs
Informatie	Info
Sport	Sport
Educatief	Educate
Drama	Drama
Kunst en cultuur	Culture
Wetenschap en technologie	Science
Gevarieerd	Varied
Popmuziek	Pop M
Rockmuziek	Rock M
Middle-of-the-road muziek	Easy M
Licht klassiek	Light M
Serieuze klassieke muziek	Classics
Overige muziek	Other M
Weersverwachting	Weather
Financieel	Finance
Kinderprogramma's	Children
Sociale onderwerpen	Social
Religie	Religion
Inbellen	Phone In
Reizen	Travel
Vrijtijdsbesteding	Leisure
Jazzmuziek	Jazz
Countrymuziek	Country
Volksmuziek	Nation M
Muziek uit de oude tijd	Oldies
Folkmuziek	Folk M
Documentaires	Document
Alarmtest	TEST
Alarm	ALARM

Luisteren naar DAB digitale radio

Met de ingebouwde tuner kunt u genieten van DAB digitale radio.

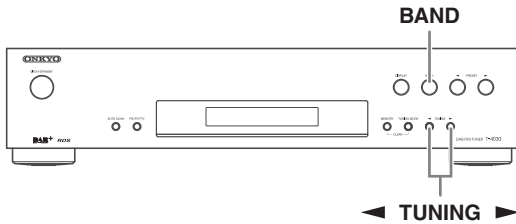

- 1 Druk op de [BAND] toets van de tuner of op de [BAND] toets van de afstandsbediening om “DAB” te selecteren.

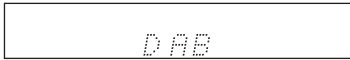

Wanneer op een DAB-zender is afgestemd, wordt de naam van de zender weergegeven.

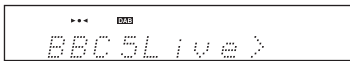

- 2 Gebruik de TUNING [◀]/[▶] toetsen om de DAB-zenders te selecteren.

U kunt ook de pijltoetsen [^]/[v] van de afstandsbediening gebruiken om de DAB-zenders te selecteren.

Wanneer DAB de eerste maal wordt geselecteerd

Wanneer u de eerste maal DAB selecteert, zal de automatische afstemfunctie automatisch de DAB-band III doorlopen en de multiplexen (d.w.z. zenders) zoeken die in uw gebied beschikbaar zijn.

Nadat het zoeken is voltooid, wordt de zender geselecteerd die het eerst werd gevonden.

Handmatig doorlopen van de band

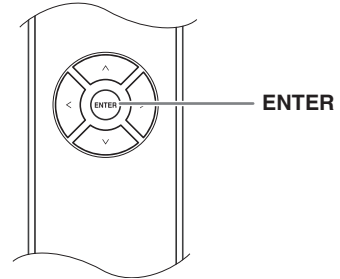
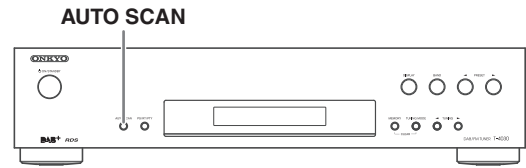

- 1 Houd de knop [AUTO SCAN] 3 seconden ingedrukt om de functie Auto Tuning (Automatisch afstemmen) te starten.

Om het automatisch afstemmen te annuleren, drukt u nog een keer op de [ENTER] toets.

Als er bij het zoeken geen zender wordt gevonden, verschijnt “No Station” op het display.

Weergeven van de DAB radio-informatie

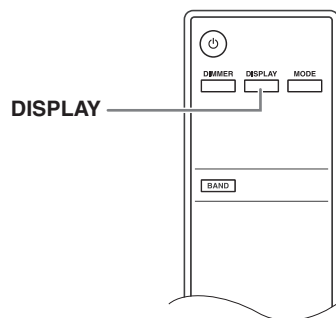
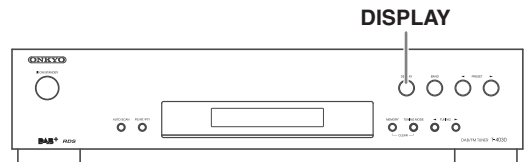

Druk enkele malen op de [DISPLAY] toets om meer informatie over de geselecteerde DAB-zender weer te geven.

1. DLS (Dynamic Label Segment, segment met dynamisch label)

Wanneer op een zender is afgestemd die DLS-tekstgegevens uitzendt, schuift de tekst over het display.

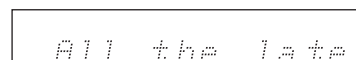

2. Programmatype

Toont het programmatype.

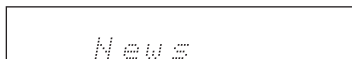

3. Bitrate en audiomodus

Toont de bitrate van de zender en de audiomodus (stereo, mono of gemeenschappelijke stereo).

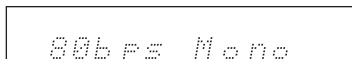

4. Signaalkwaliteit

Toont de signaalkwaliteit.

0–59: Slechte ontvangst

60–79: Goede ontvangst

80–100: Uitstekende ontvangst

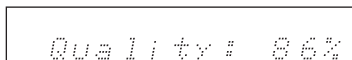

5. Naam van de multiplex

Toont de naam van de huidige multiplex.

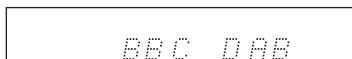

6. Nummer en frequentie van multiplex

Toont het nummer en de frequentie van de huidige multiplex.

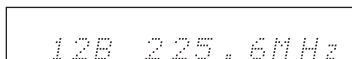

DAB-setup

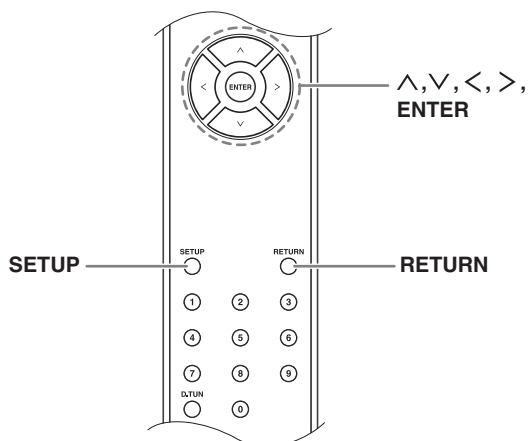

Gebruik de volgende functies en instellingen voor de setup van de DAB digitale radio.

1 Druk op de [SETUP] toets.

2 Gebruik de pijltoetsen [^]/[v] om het onderdeel te selecteren dat u wilt instellen.

De onderdelen worden hieronder beschreven.

■ DRC

Met de DRC (Dynamic Range Control, dynamiekregeling) instelling kunt u het dynamisch bereik van de DAB digitale radio verminderen zodat de stillere gedeelten hoorbaar blijven bij het luisteren met laag volume—dit is handig wanneer u 's avonds laat naar de radio luistert en anderen niet wilt storen.

Gebruik de pijltoetsen [<]/[>] om de volgende opties te selecteren en druk dan op [ENTER].

Off (standaardinstelling): DRC is uit.

High: Grote vermindering van het dynamisch bereik.

Low: Kleine vermindering van het dynamisch bereik.

Opmerking:

- Druk op [RETURN] om naar het vorige menu terug te keren.

DAB-afstemmodus

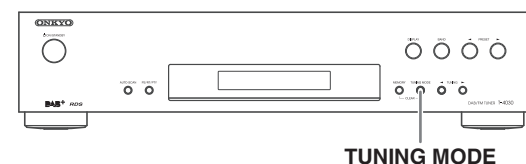

1 Druk op de [TUNING MODE] toets.

2 De items worden in de volgorde “Alphabet” → “Multiplex” omgeschakeld, telkens wanneer op de knop [TUNING MODE] gedrukt wordt.

Met dit onderdeel kunt u de beschikbare zenders alfabetisch of op multiplex.

Alphabet (standaardinstelling):

De zenders worden op alfabet gesorteerd.

Multiplex: De zenders worden op multiplex gesorteerd.

Weergeven van radiotekst (RT)

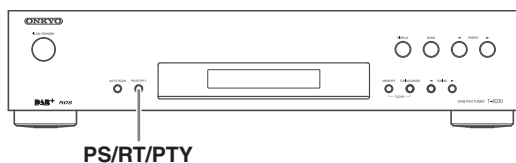

Als op een RDS-zender die tekstinformatie uitzendt is afgestemd, zal de tekst worden weergegeven.

1 Druk eenmaal op de [PS/RT/PTY] toets.

De RT-informatie schuift over het display.

Opmerkingen:

- Het bericht “Waiting” verschijnt terwijl de tuner op de RT-informatie wacht.
- Als het bericht “No Text Data” op het display verschijnt, is geen RT-informatie beschikbaar.

Zenders op programmatype (PTY) zoeken

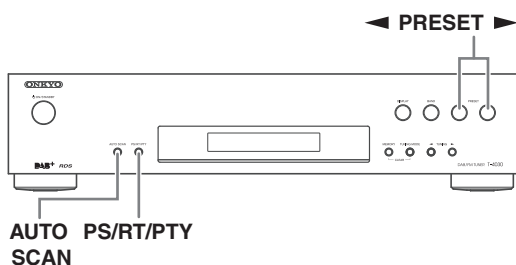

U kunt radiozenders op programmatype zoeken.

1 Druk tweemaal op de [PS/RT/PTY] toets.

Het huidige PTY wordt op het display weergegeven.

“Not RDS” (Geen RDS) wordt weergegeven wanneer RDS niet wordt ontvangen.

2 Gebruik de PRESET [◀]/[▶] toetsen om het gewenste programmatype te selecteren.

Op de display verschijnt“(PTY geselecteerd)?”.

Opmerking:

- De oorspronkelijke weergave verschijnt wanneer geen bewerking wordt uitgevoerd binnen de 5 seconden nadat er een selectie is gemaakt.

Zie de tabel op pagina 17.

3 Druk op de knop [AUTO SCAN] om de functie PTY scan te starten.

Wanneer de PTY die u wilt scannen is gevonden, keert het apparaat terug naar de normale werking.

Wanneer de PTY die u wilt scannen niet kan worden gevonden, verschijnt “Not Found” (Niet

gevonden) en keert het apparaat terug naar de normale werking.

Geavanceerde instellingen

Helderheid van het display instellen

U kunt de helderheid van het display instellen.

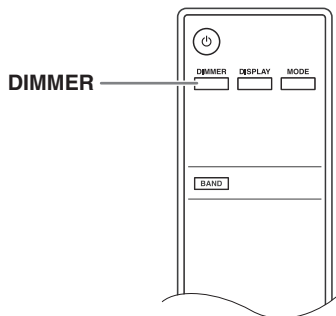

- 1 Druk enkele malen op de [DIMMER] toets van de afstandsbediening om een van de volgende instellingen te kiezen: gedimd, sterk gedimd of normale helderheid.**

Intensiteit van de radiogolven wijzigen

Als u vaak een zwakke radiozender ontvangt tijdens het automatisch opslaan van voorkeuzenders/scannen, stelt u de instelling "Search Level" (Zoekniveau) in op "Strong" (STERK) om alleen de sterke radiozender te ontvangen. De standaardinstelling is "Strong" (STERK).

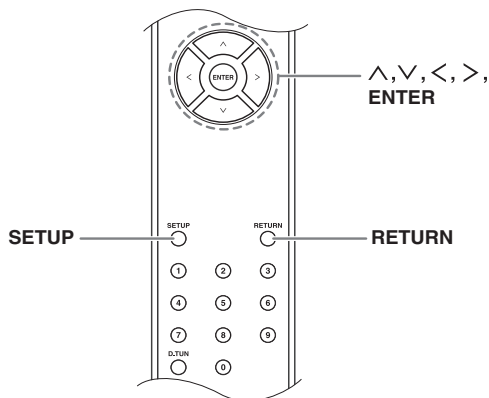

- 1 Druk op de [SETUP] toets van de afstandsbediening.**
Het instellingenmenu verschijnt op het display.
- 2 Gebruik de pijltoetsen [^]/[v] om "Search Level" (Zoekniveau) te selecteren en druk dan op [ENTER].**
Het menu Hardware Setup verschijnt op het display.
- 3 Gebruik de pijltoetsen [<]/[>] om "Normal" (normaal) of "Strong" (STERK) te selecteren.**

- 4 Druk op de [ENTER]-toets van de afstandsbediening om de instelling te voltooien.**

Opmerking:

- Druk op [RETURN] om naar het vorige menu terug te keren.

Menu voor de geavanceerde instellingen

Auto Standby (Automatische stand-by)

Wanneer "ASb" op "On" is ingesteld, schakelt de tuner automatisch in de stand-by modus als er gedurende 30 minuten geen radiozender is ontvangen.

30 seconden voordat de automatische stand-by in werking treedt, verschijnt "ASb" op het display.

Standaardinstelling: On

Opmerking:

- Bij sommige bronnen kan de Auto Standby-functie zichzelf activeren tijdens afspelen.

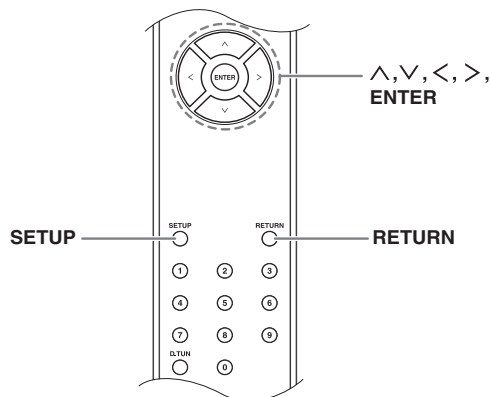

- 1 Schakel het apparaat in.**
- 2 Druk op de [SETUP] toets van de afstandsbediening.**
Het instellingenmenu verschijnt op het display.
- 3 Gebruik de pijltoetsen [^]/[v] om "ASb" te selecteren en druk dan op [ENTER].**
Het menu Hardware Setup verschijnt op het display.
- 4 Gebruik de pijltoetsen [<]/[>] om "ASb On" of "ASb Off".**
- 5 Druk op de [ENTER] toets van de afstandsbediening om de instelling te voltooien.**

Opmerking:

- Druk op [RETURN] om naar het vorige menu terug te keren.

Problemen oplossen

Raadpleeg dit hoofdstuk voor oplossingen als u een probleem hebt met uw tuner.

Als u het probleem niet zelf kunt oplossen, dient u te proberen de tuner opnieuw in te stellen voordat u contact opneemt met uw Onkyo-dealer.

Om de tuner weer op de fabrieksinstellingen terug te zetten, schakelt u het apparaat in terwijl u de [TUNING MODE] toets ingedrukt houdt en drukt dan gelijktijdig op de [ON/STANDBY] toets.

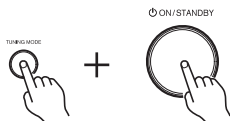

Let op dat bij het opnieuw instellen van de tuner de vastgelegde voorkeuzers en de aangepaste instellingen worden gewist.

Stroom

Het is onmogelijk om de tuner in te schakelen.

- Controleer of het netsnoer stevig op een stopcontact is aangesloten.
- Trek de stekker uit het stopcontact, wacht 5 seconden en steek de stekker dan weer in het stopcontact.

Audio

Er is geen geluid of het geluid is erg zacht.

- Controleer of alle audiostekkers stevig in de aansluitbussen zijn gestoken (→ pagina 11-13).
- Controleer of van alle apparatuur de ingangen en uitgangen juist zijn aangesloten.
- Controleer of de juiste ingangsbron is geselecteerd.

Er is ruis hoorbaar

- Gebruik van kabelriempjes om audiokabels met netsnoeren, luidsprekerkabels, enz. te bundelen kan de audioprestaties verminderen. Audiokabels mogen niet samen met netsnoeren of luidsprekerkabels worden gebundeld.
- Het is mogelijk dat een audiokabel interferentie oppikt. Probeer de kabels anders te leggen.

Tuner

Veel storing in de ontvangst, FM-stereo-uitzendingen komen met veel ruis door of de FM STEREO-indicator verschijnt niet.

- Verplaats uw antenne.
- Plaats de tuner uit de buurt van uw TV of computer.
- Luister in mono naar de zender (→ pagina 14).
- Langskomende auto's en vliegtuigen kunnen storingen veroorzaken.
- Betonnen muren kunnen de radiosignalen verzwakken.
- Als de bovenstaande maatregelen geen verbetering opleveren, moet u een buitenantenne installeren.

Afstandsbediening

De afstandsbediening werkt niet

- Controleer of de batterijen met de juiste polariteit zijn geplaatst (→ pagina 6).
- Plaats nieuwe batterijen. Gebruik geen batterijen van verschillende types of oude en nieuwe batterijen door elkaar (→ pagina 6).
- Controleer of u de afstandsbediening niet te ver van de tuner houdt en kijk ook of er geen obstakel is tussen de afstandsbediening en de afstandsbedieningssensor van de tuner (→ pagina 6).
- Zorg dat de tuner niet aan direct zonlicht of inverter-type tl-verlichting wordt blootgesteld. Indien nodig, dient u het apparaat te verplaatsen.

De tuner bevat een microcomputer voor de signaalverwerking en bedieningsfuncties. In zeldzame gevallen kan ernstige storing, ruis vanaf een externe bron of statische elektriciteit ertoe leiden dat de microcomputer blokkeert. Mocht deze onwaarschijnlijke gebeurtenis zich voordoen, dan dient u de stekker uit het stopcontact te trekken. Wacht minimaal vijf seconden en steek de stekker dan weer in het stopcontact.

Onkyo kan niet aansprakelijk worden gesteld voor schade (bijv. extra uitgaven voor gehuurde CD's) als gevolg van mislukte opnamen die door een defecte werking van het apparaat zijn veroorzaakt. Voordat u belangrijke gegevens gaat opnemen, dient u zorgvuldig te controleren dat het materiaal juist zal worden opgenomen.

Zet de tuner op stand-by voordat u de stekker van het netsnoer uit het stopcontact trekt.

Technische gegevens

Tunergedeelte

■ FM

Afstembereik	87,5 MHz – 108,0 MHz RDS
Voorkeurzenders	40
Signaal/ruisverhouding	Stereo: 60 dB (IHF-A) Mono: 74 dB (IHF-A)
Totale harmonische vervorming	Stereo: 1,0 % (1 kHz) Mono: 0,2 % (1 kHz)
Frequentiebereik	20 Hz–15 kHz / +1,5 dB, -4,0 dB
Stereoscheiding	40 dB (1 kHz)

■ DAB/DAB+

Afstembereik	Band III: 174,928 MHz – 239,200 MHz
Voorkeurzenders	40

Algemeen

Stroomvoorziening	230 V wisselstroom, 50 Hz
Stroomverbruik	8 W
Stroomverbruik in stand-by	0,2 W
Afmetingen (B × H × D)	435 × 101,5 × 307 mm (17-1/8" × 4" × 12-1/16")
Gewicht	4,9 kg (10,8 lbs)

■ Audio-uitgangen

Digitale uitgangen	OPTICAL: 1, COAXIAL: 1
Analoge uitgangen	L/R

■ Overige

RI	2
----	---

Technische gegevens en eigenschappen kunnen zonder voorafgaande kennisgeving worden gewijzigd.

VARNING:

FÖR ATT MINSKA RISKEN FÖR ELDSVÅDA OCH ELEKTRISKA STÖTAR FÅR DEN HÄR APPARATEN INTE UTSÄTTAS FÖR REGN ELLER FUKT.

OBSERVERA:

PÅ GRUND AV RISK FÖR ELEKTRISKA STÖTAR FÅR HÖLJET (ELLER BAKPANELEN) INTE AVLÄGSNAS. DET FINNS INGA DELAR INUTI APPARATEN SOM KAN REPARERAS AV KONSUMENTEN. ÖVERLÅT ALLT REPARATIONSARBETE TILL KVALIFICERAD PERSONAL.



WARNING
RISK OF ELECTRIC SHOCK
DO NOT OPEN

AVIS
RISQUE DE CHOC ELECTRIQUE
NE PAS OUVRIR



Blixtpilen inom en liksidig triangel är avsedd att varna användaren om att det finns oisolerad "farlig spänning" inuti apparaten som kan vara tillräckligt stark för att ge elektriska stötar med personskador som följd.



Utropstecknet inom en liksidig triangel är avsedd att påminna användaren om att det finns viktiga användnings- och underhållsanvisningar i litteraturen som medföljer apparaten.

Viktiga säkerhetsföreskrifter

1. Läs dessa anvisningar.
2. Spara dessa anvisningar.
3. Uppmärksamma alla varningar.
4. Följ alla anvisningar.
5. Använd inte apparaten i närheten av vatten.
6. Rengör endast med en torr trasa.
7. Blockera inga ventilationsöppningar. Installera apparaten i enlighet med tillverkarens anvisningar.
8. Placera inte apparaten i närheten av någon värmekälla, såsom ett element, ett värmeregister, en spis eller någon annan värmealstrande apparat (t.ex. en förstärkare).
9. Upphäv inga säkerhetssyften med en polariserad eller jordningsanpassad stickkontakt. En polariserad stickkontakt har två blad, varav det ena är bredare än det andra. En jordningsanpassad stickkontakt har två blad och ett tredje jordningsstift. Det bredare bladet eller jordningsstiftet utgör säkerhetsdetaljer. Om den medföljande stickkontakten inte passar i ett nätuttag, så kontakta en elektriker för byte av det fasta nätuttaget.
10. Se till att skydda nätkabeln från att bli trampad på eller klämd, särskilt vid kontaktorna, vid nätuttaget och vid näntaget på apparaten.
11. Använd endast monteringsdelar/tillbehör i enlighet med tillverkarens specifikationer.
12. Använd endast en vagn, ett ställ, ett stativ, ett fäste eller ett bord till apparaten i enlighet med tillverkarens specifikationer eller som säljs tillsammans med apparaten. Var försiktig vid förflyttning av apparaten på en vagn för att undvika personskada på grund av att vagnen tipsar.
13. Koppla loss nätkabeln vid åskväder eller när apparaten inte ska användas under en längre tidsperiod.
14. Överlåt all service till en kvalificerad reparatör. Service krävs efter att apparaten har skadats på något sätt, t.ex. genom att nätkabeln eller någon kontakt har skadats, vätska eller något fast föremål har trängt in i apparaten, apparaten har utsatts för regn eller fukt, inte fungerar normalt eller har tappats i golvet.
15. Skador som kräver reparation
Koppla loss apparaten från nätuttaget och överlåt reparation till en kvalificerad reparatör vid följande omständigheter:
 - A. När nätkabeln eller stickkontakten skadats.
 - B. Om vätska spillts eller föremål fallit in i apparaten.
 - C. Om apparaten utsatts för regn eller vatten.
 - D. Om apparaten inte fungerar som den ska, trots att anvisningarna i bruksanvisningen följs. Andra endast inställningen av de reglage som beskrivs i bruksanvisningen. Felaktig inställning av andra reglage kan resultera i skador som ofta kräver ett omfattande arbete av en kvalificerad tekniker för återställning av apparaten till normal drifttillstånd.
 - E. Om apparaten tappats eller på annat sätt skadats.
 - F. När apparaten uppvisar en tydlig förändring av prestanda – detta tyder på ett behov av reparation.
16. Intrång av föremål och vätska
Tryck aldrig in några föremål av något slag genom öppningarna i apparaten, eftersom de kan komma i kontakt med delar som avger farlig spänning eller kortsluta delar och på så sätt orsaka eldsvåda eller elektriska stötar.
Se till att apparaten inte utsätts för droppande eller stänkande vätskor. Placera ingen blomvas eller något annat vätskefyllt föremål ovanpå apparaten. Placera inte levande ljus eller något annat brinnande föremål ovanpå apparaten.
17. Batterier
Tänk alltid på miljön och följ gällande lokala föreskrifter vid kassering av batterier.
18. Om apparaten placeras i en möbel, till exempel i en bokhylla eller i en stereobänk, så se till att tillräcklig ventilation tillgodoses.
Se till att lämna ett utrymme på minst 20 cm ovanför och på sidorna av apparaten och på minst 10 cm bakom apparaten. Den bakre kanten på hyllan eller skivan ovanför apparaten bör vara placerad minst 10 cm från apparatens baksida eller väggen för att skapa ett mellanrum genom vilket varmluft kan strömma ut.

TRANSPORTVAGNSVARNING



S3125A

Försiktighetsåtgärder

1. **Angående upphovsrätt** – Så länge det inte endast är för privat bruk är det förbjudet att kopiera upphovsrättskyddat material utan upphovsrättsinnehavarens tillstånd.
2. **AC-säkkring**—AC-säkkringen inuti enheten kan inte servas av användaren. Om du inte kan slå på enheten, kontakta återförsäljaren som du har köpt enheten av.
3. **Vård** – Torka då och då av utsidan på apparaten med en mjuk trasa. Använd en mjuk trasa fuktad i en svag blandning av ett mildt rengöringsmedel och vatten till att torka bort svår borttagna fläckar med. Torka därefter genast av apparaten med en ren och torr trasa. Använd inte slipande trasor, förtunningsmedel, alkohol eller andra kemiska lösningar som kan skada ytbehandlingen eller skrapa bort text från höljet.

4. Ström

WARNING!

LÄS NOGA IGENOM FÖLJANDE INFORMATION INNAN APPARATEN ANSLUTS TILL ETT NÅTUTTAG FÖRSTA GÅNGEN.

Lokal nätspänning varierar i olika länder. Kontrollera noga att den lokala nätspänningen där apparaten ska användas överensstämmer med den spänning som står tryckt på apparatens baksida (t.ex., AC 220-240 V, 50/60 Hz eller AC 120 V, 60 Hz).

Nätkabelns stickkontakt är till för att koppla loss apparaten från nätuttaget (strömkällan). Se till att stickkontakten alltid är lättillgänglig (snabbt kan kommas åt).

För modeller med knappen [POWER], eller med både [POWER] och [ON/STANDBY]: Enheten kopplas inte bort från elnätet helt och hållet när man trycker på knappen [POWER] för att välja OFF.

Om du inte avser att använda enheten under en längre tid, koppla loss nätkabeln från nätuttaget.

För modeller med endast knappen [ON/STANDBY]: Enheten kopplas inte bort från elnätet helt och hållet när man trycker på knappen [ON/STANDBY] för att välja standby-läge.

Om du inte avser att använda enheten under en längre tid, koppla loss nätkabeln från nätuttaget.

BEMÆRK:

Med ON/STANDBY-knappen i stilling STANDBY er denne enhed stadig forbundet med lysnettet. Hvis du ikke vil anvende denne enhed i længere tid, skal du tage netledningen ud af stikkontakten.

NB:

Med ON/STANDBY-knappen i stilling STANDBY er denne enheden stadig tilsluttet lysnettet. Hvis du ikke vil bruke denne enheten i lengere tid, skal ledningen dras ut av stikkontakten.

HUOM!

ON/STANDBY painaminen valmiustilan valitsemiseksi ei kytke laitetta täysin irti verkosta. Jos et aio käyttää laitetta pitkään aikaan, irrota virtajohto AC-virtalähteestä.

5. Förebyggande av hörselskador

Försiktigt

För högt ljudtryck från öronsnäckor eller hörlurar kan orsaka hörsselförlust.

6. Batterier och värmeexponering

Varning

Batterier (batteripaket eller isatta batterier) får inte utsättas för hög värme från sol, eld eller liknande.

7. Rör aldrig denna enhet med blöta händer—

Hantera aldrig enheten eller dess nätkabel med blöta eller fuktiga händer. Om vatten eller andra vätskor kommer in i enheten, se till att den kontrolleras av återförsäljaren som du har köpt enheten av.

8. Angående hantering

- Om apparaten behöver transporteras, så packa in den i den ursprungliga förpackningen, på samma sätt som den var förpackad när den först köptes.
- Lämna inte gummi- eller plastföremål ovanpå apparaten under lång tid, eftersom det kan resultera i att märken uppstår på höljet.
- Apparaten ovansida och baksida kan bli varma under långvarig användning. Detta är helt normalt.
- Om apparaten lämnas oanvänd under alltför lång tid kan det hända att den inte fungerar ordentligt nästa gång den ska användas. Se därför till att använda apparaten då och då.

För europeiska modeller



Vi framhåller, under eget ansvar, att denna produkt uppfyller dessa standarder:

- Säkerhet
- Gränsvärden och metoder för mätning av radiostörningar
- Gränsvärden för utsläpp av harmonisk ström
- Begränsning av spänningsförändringar, spänningsfluktuationer och flimmer
- RoHS-direktivet, 2011/65/EU

WEEE

<http://www.onkyo.com/manual/weee/weee.pdf>

Egenskaper

- DAB+/DAB
- Digitala utgångar (optisk/koaxial)
- 40 FM- och 40 DAB+/DAB-förinställningar
- FM digital utgång
- RDS
- Namnge förinställd station (upp till 8 tecken)
- Automatisk/manuell tuning
- FM mono-läge för svaga signaler
- Extra stadigt, anti-resonans, plant chassi, för att undvika vibrationer
- Frontpanel i aluminium
- Audiofil kvalitetskondensator
- Kompatibel med Remote Interactive (RI)-system
- Minnes-backup utan batteri
- Levererade tillbehör inkluderar DAB-antenn, audio- och RI-kablar

Innehåll

Viktiga säkerhetsföreskrifter	2
Försiktighetsåtgärder.....	3
Egenskaper	4
Medföljande tillbehör	6
Installera batterierna.....	6
Rikta fjärrkontrollen.....	6
Lära känna din tuner	7
Frontpanel	7
Bakpanel.....	8
Display	8
Fjärrkontroll	9
Anslutning av antenner.....	10
Anslutning av DAB/FM-antennen	10
Anslutning av komponenter	11
Innan du utför några anslutningar	11
Kablar och uttag	11
Anslutning till en förstärkare	12
Anslutning av Onkyo RI -komponenter	13
Anslutning av nätsladden	13
Inkoppling och standby	13
Lyssna på radio	14
Lyssna på FM-stationer	14
Använda RDS.....	17
Lyssna till DAB Digitalradio	18
Avancerad inställning	21
Ställa in displayens ljusstyrka	21
Ändring av radiovågsstyrka	21
Avancerad inställningsmeny	21
Felsökning	22
Ström	22
Audio.....	22
Tuner	22
Fjärrkontroll	22
Specifikationer.....	23

Medföljande tillbehör

Kontrollera att du har följande tillbehör:

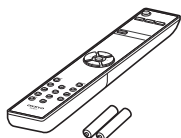

Fjärrkontroll (RC-852T) och två batterier (AAA/R03)



Ljudkabel



RI-kabel

För att använda **RI**, måste T-4030 anslutas med en **RI**-kabel.



DAB-antenn

* I kataloger och på förpackningen anger bokstaven efter produkt-namnet färgen. Specifikationer och funktioner är desamma oavsett färgen.

* Vi kommer inte att ta något ansvar för skador som uppstår på grund av anslutning av utrustning som tillverkats av andra företag.

Installera batterierna

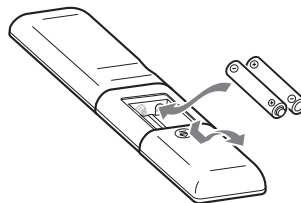

Anmärkningar:

- Om fjärrkontrollen inte fungerar pålitligt, bör du först försöka med nya batterier.
- Använd inte ett nytt och ett gammalt, eller olika typer av batterier tillsammans.
- Ta ut batterierna för att undvika risken för batteriläckage och korrosion i batterifacket om fjärrkontrollen inte ska användas under en längre tid.
- Uttjänta batterier bör avlägsnas så snart som möjligt för att undvika risken för batteriläckage och korrosion.

Rikta fjärrkontrollen

För att använda fjärrkontrollen ska den riktas mot tunerns fjärrsignalssensor.

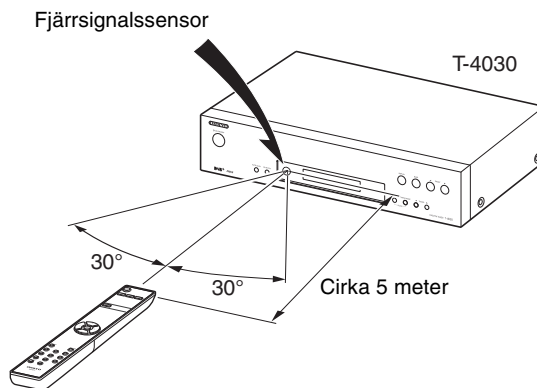

Lära känna din tuner

Frontpanel

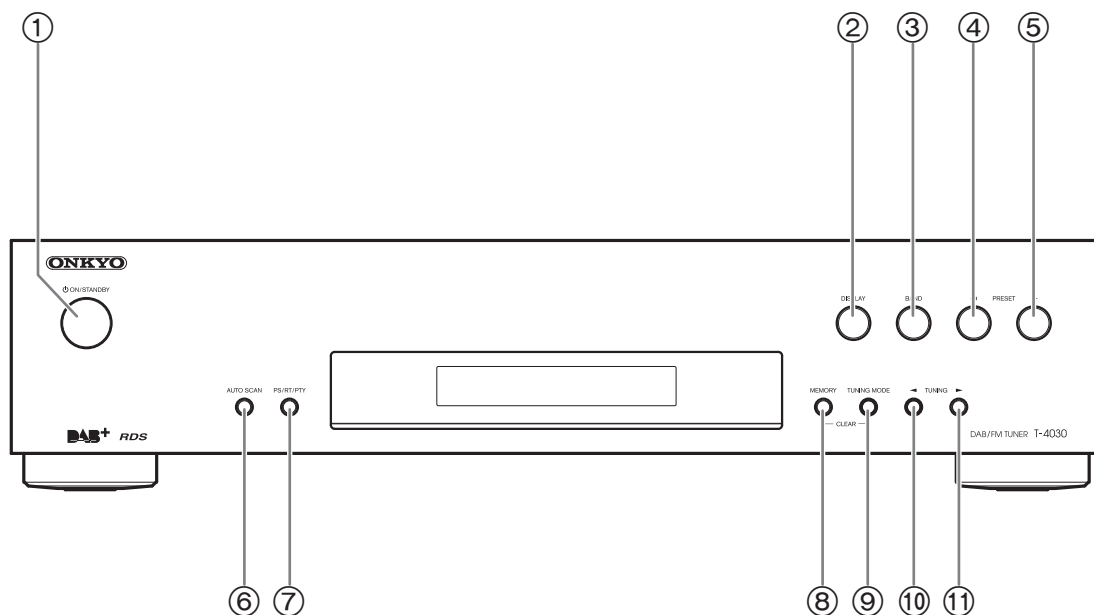

Se sidorna inom parentes för vidare information.

- | | |
|------------------------------------|---|
| ① ON/STANDBY-knapp (13, 22) | ⑦ PS/RT/PTY-knapp (17, 20) |
| ② DISPLAY-knapp (18) | ⑧ MEMORY-knapp (15, 16) |
| ③ BAND-knapp (14, 18) | ⑨ TUNING MODE-knapp (14, 16, 19, 22) |
| ④ PRESET ◀-knapp (15, 20) | ⑩ TUNING ◀-knapp (14, 18) |
| ⑤ PRESET ▶-knapp (15, 20) | ⑪ TUNING ▶-knapp (14, 18) |
| ⑥ AUTO SCAN-knapp (16) | |

Bakpanel

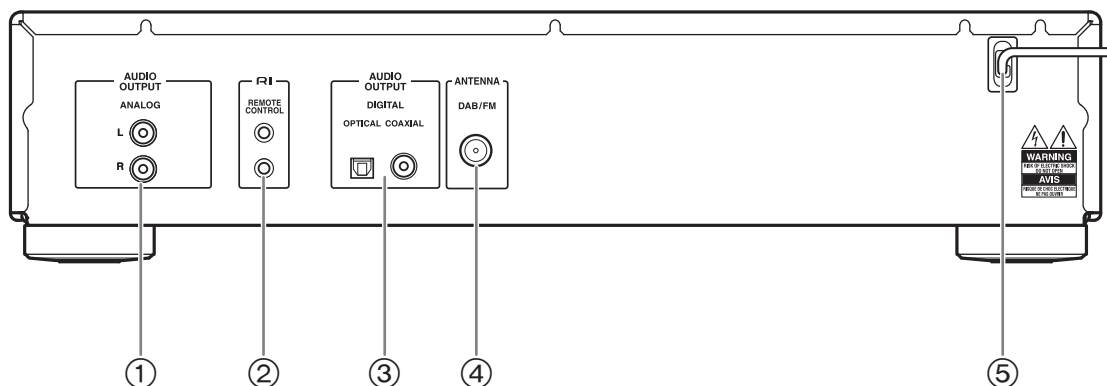

Se sidorna inom parentes för vidare information.

- ① **AUDIO OUTPUT-uttag (11, 12)**
- ② **RI REMOTE CONTROL-uttag (11, 12, 13)**
- ③ **DIGITAL OUT COAXIAL- och OPTICAL-uttag (11, 12)**
- ④ **DAB/FM ANTENNA-uttag (10)**
- ⑤ **Nätladd**

Se "Anslutning av antenner", "Anslutning av komponenter" för anslutning (→ sidor 10 till 13).

Display

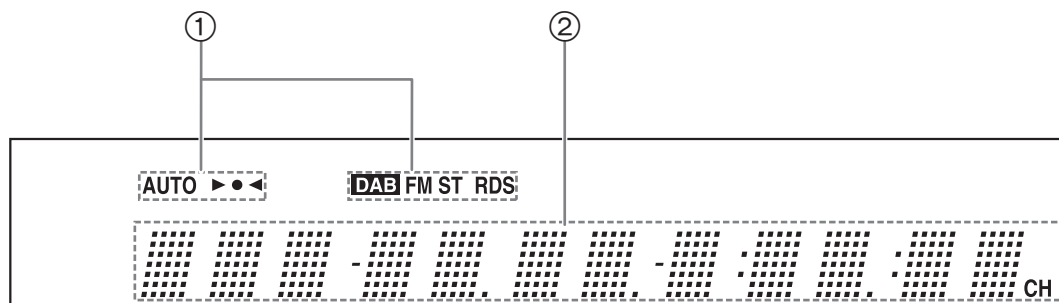

Se sidorna inom parentes för vidare information.

- ① **Signalindikatorer**
 - **AUTO-indikator (14)**
 - **Avstämnings ►●◄-indikator (14)**
 - **DAB-indikator (18)**
 - **FM ST-indikator (14)**
 - **RDS-indikator (17)**
- ② **Meddelandefält**

Fjärrkontroll

Se sidorna inom parentes för vidare information.

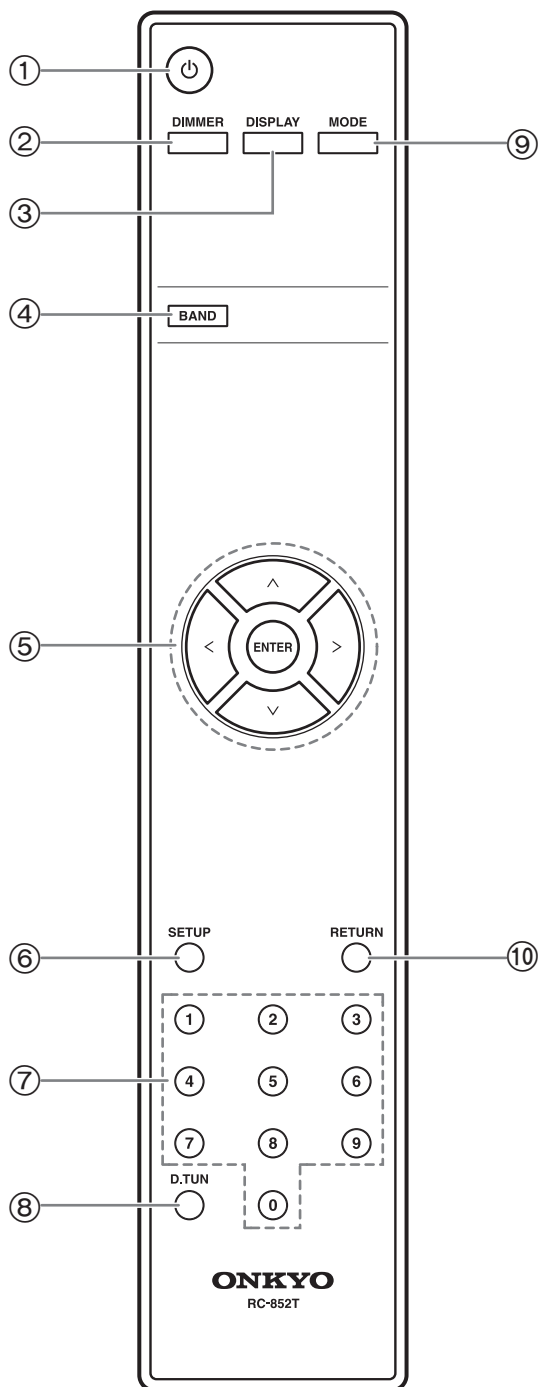

- ① ⏻-knapp (13)
- ② DIMMER-knapp (21)
- ③ DISPLAY-knapp (18)
- ④ BAND-knapp (14, 18)
- ⑤ Pilknappar [^]/[v]/[<]/[>] och ENTER-knapp (14, 16, 18, 21)
- ⑥ SETUP-knapp (16, 19, 21)
- ⑦ Sifferknappar (15, 16)
- ⑧ D.TUN-knapp (15)
- ⑨ MODE-knapp (14)
- ⑩ RETURN-knapp (19, 21)

Anslutning av antenner

Detta avsnitt beskriver hur du ansluter den medföljande DAB/FM -antennen.

Tunern kan inte ta emot någon radiosignal om ingen antenn är ansluten. För att använda tunern måste du alltså ansluta en antenn.

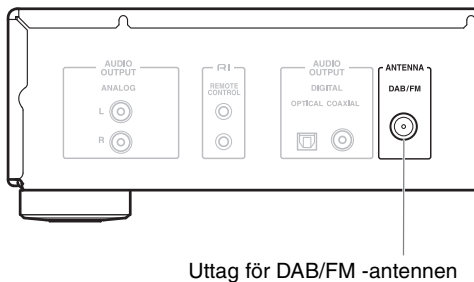

Anslutning av DAB/FM-antennen

- 1** Skruva fast den medföljande DAB/FM-antennens kontakt i antenningången DAB/FM ANTENNA.

När tunern är klar för användning, ställ in en FM- eller DAB-station och justera läget för DAB/FM-antennen så att det blir bästa möjliga mottagning.

DAB/FM

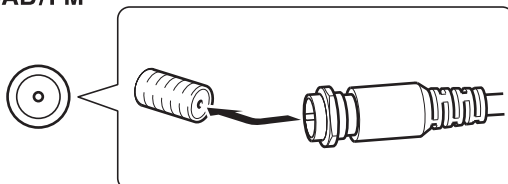

- 2** Använd häftstift eller något liknande till att fästa DAB-antennen i lämpligt läge.

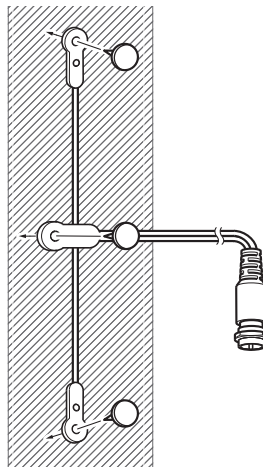







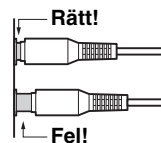

Anslutning av komponenter

Innan du utför några anslutningar

- Var noga med att alltid följa anvisningarna för den komponent du ansluter.
- Anslut nätkabeln först efter det att alla andra anslutningar har gjorts.
- Bunta inte tillsammans audioanslutningskablar med nätkablar och högtalarkablar.
Ljudkvaliteten kan försämrast.
- Dra nätkablar och högtalarkablar så långt som möjligt från antennerna för att undvika störningar.
- Skjut in kontakterna så långt som möjligt för korrekt anslutning.
(lösa anslutningar kan orsaka brus eller funktionsfel).

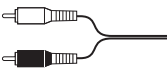

Kablar och uttag

Optiskt digitalljud 	OPTICAL 	Med optiska digitala anslutningar kan du lyssna på digital ljudåtergivning såsom PCM. Maximal samplingsfrekvens för PCM-utgångar är 48 kHz/16 bitars, 2 kanaler.
Koaxialt digitalljud 	COAXIAL  Orange	Med koaxiala digitala anslutningar kan du lyssna på digital ljudåtergivning såsom PCM. Maximal samplingsfrekvens för PCM-utgångar är 48 kHz/16 bitars, 2 kanaler.
Analogt ljud (RCA) 	ANALOG L  Vit R  Röd	Analoga ljudanslutningar (RCA) överför analogt ljud.
RI 	RI REMOTE CONTROL 	För att använda RI (Remote Interactive), måste du ansluta dina Onkyo AV-komponenter med en RI -kabel.

Anslutning till en förstärkare

Analog anslutning

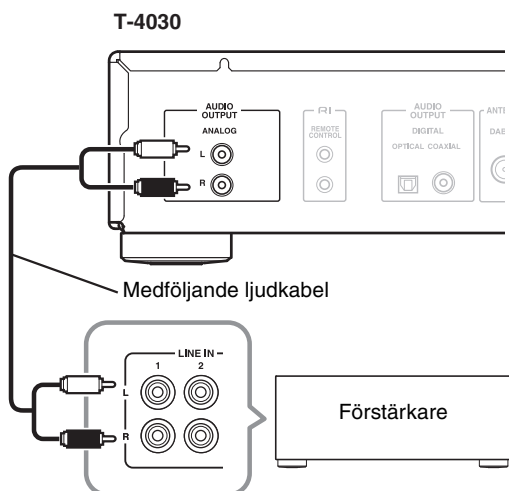

Använd den medföljande ljudkabeln till att ansluta T-4030:s AUDIO OUTPUT L/R-uttag till LINE IN-uttagen på förstärkaren såsom visas.

Digital (optisk eller koaxial) anslutning

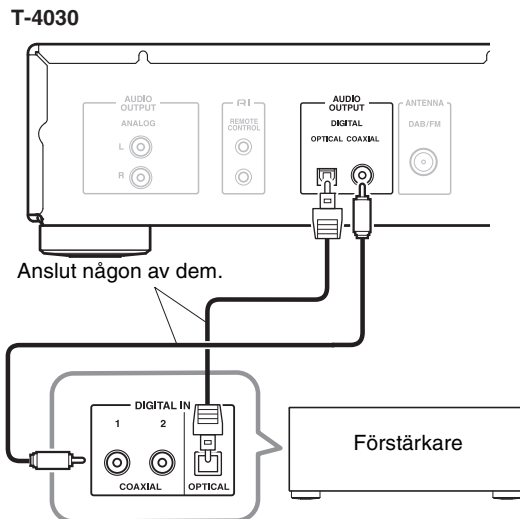

Använd den digitala ljudkabeln till att ansluta T-4030:s DIGITAL COAXIAL/OPTICAL-uttag till DIGITAL IN-uttagen på förstärkaren såsom visas.

RI-anslutning

T-4030

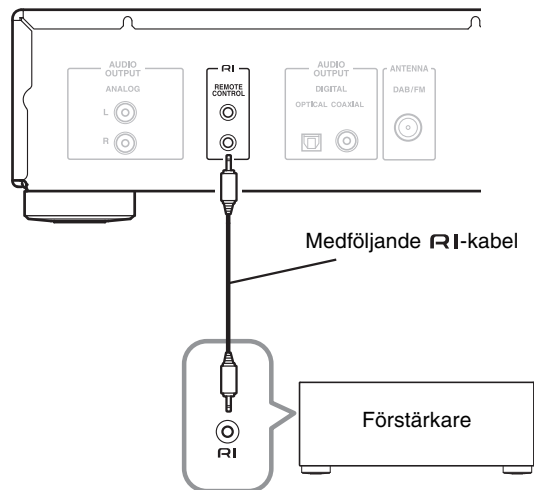

Anslut också den medföljande RI-kabeln till RI-kopplingar för att kunna använda RI-systemfunktioner (se nästa avsnitt).

Anmärkning:

- Om T-4030 används med en annan Onkyo-komponent, ska du även läsa dess bruksanvisning.

Anslutning av Onkyo RI-komponenter

Om du ansluter T-4030 till en annan Onkyo **RI**-anpassad komponent med den medföljande **RI**-kabeln och ljudkabeln, kan du använda följande systemfunktioner. **RI**-kablar är särskilda kablar endast för användning med Onkyo-produkter.

Auto Power On

När du slår på T-4030, slås Onkyo-förstärkaren på automatiskt. (Förstärkarens POWER-knapp måste stå på ON för att detta ska fungera.)

Direct Change

När du väljer en förinställd radiostation eller ändrar bandet (FM, DAB), kommer Onkyo-förstärkaren att automatiskt välja T-4030 som ingångskälla.

Fjärrkontrollstyrning

Du kan styra T-4030 genom att använda Onkyo-förstärkarens fjärrkontroll. Se förstärkarens bruksanvisning för närmare information.

Med **RI** (Remote Interactive) kan du styra din **RI**-anpassade Onkyo CD-spelare, T-4030 och så vidare med förstärkarens fjärrkontroll.

Onkyo-förstärkare

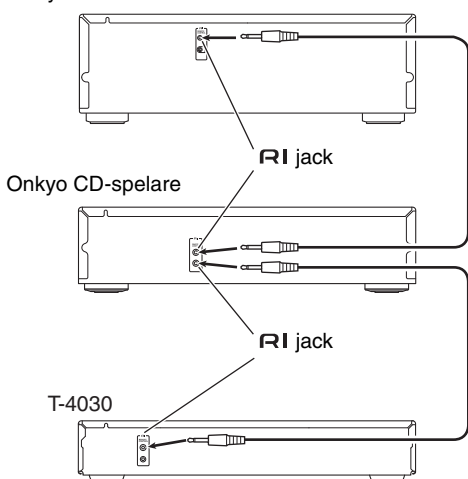

Anmärkningar:

- Skjut in kontakterna så långt som möjligt för korrekt anslutning.
- Använd endast särskilda **RI**-kablar för **RI**-anslutningar. **RI**-kablar medföljer Onkyo-tuners och -spelare (DVD, CD etc.).
- Vissa komponenter, inklusive T-4030, har två **RI**-uttag. Det är ingen skillnad mellan dem, så båda kan användas.
- **RI**-uttag bör anslutas endast till Onkyo-komponenter.
- Anslutning till andra tillverkares komponenter kan orsaka funktionsfel.
- Vissa komponenter stöder kanske inte alla **RI**-funktioner. Se bruksanvisningarna som medföljer dina andra Onkyo-komponenter för mer information.

Anslutning av nätsladden

Koppla mottagarens nätsladd till ett lämpat vägguttag.

Anmärkning:

- Anslut alla andra komponenter innan nätkabeln kopplas in.

Inkoppling och standby

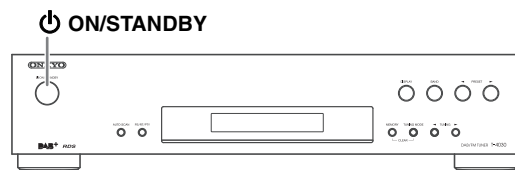

- 1 Tryck på knappen [ON/STANDBY]. Du kan även trycka på fjärrkontrollens knapp [ON/STANDBY].

Tunern slås på och displayen tänds.

För att stänga av tunern, tryck på knappen [ON/STANDBY], eller tryck på fjärrkontrollens knapp [ON/STANDBY]. Tunern ställs i Standby-läge.

Lyssna på radio

Lyssna på FM-stationer

Med den inbyggda radiomottagaren kan du lyssna på FM-radio stationer.

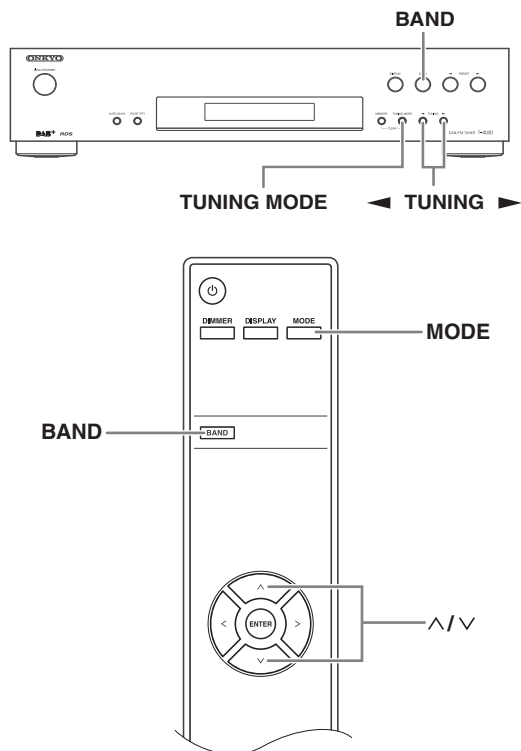

- 1 Använd tunerns knapp [BAND] eller fjärrkontrollens knapp [BAND] till att välja FM.**

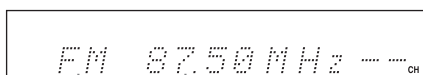

Radioband Frekvens

(Faktisk visning beror på landet.)

- 2 Tryck på knappen [TUNING MODE] eller på fjärrkontrollens knapp [MODE] så att indikatorn AUTO på displayen visas eller slocknar.**

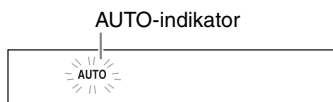

Auto Tuning

För att aktivera detta läge trycker du på knappen [TUNING MODE] så att indikatorn "AUTO" tänds. I detta läge erhåller du utsändningen i stereoåtergivning.

Manual Tuning

För att aktivera detta läge trycker du på knappen [TUNING MODE] så att indikatorn "AUTO" släcks. I detta läge erhåller du utsändningen med monoljud.

- 3 Tryck på TUNING [◀] eller [▶].**

Du kan också använda fjärrkontrollens pilknappar [^]/[v] till att välja radiostation.

Auto Tuning

Stationssökning avbryts när en station påträffas.

Manual Tuning

Frekvensen ändras så länge knappen hålls intryckt.

Tryck upprepat på knapparna för att ändra frekvensen stegvis.

Frekvensen ändras i steg om 0,05 MHz för FM.

När en station är inställd visas Avstämnings ▶●◀ - indikator. När en FM-stereostation är inställd visas även indikatorn FM ST.

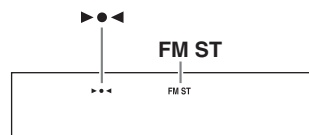

Inställning av svaga FM-stereostationer

Om signalen från en FM-stereostation är svag kan det vara omöjligt att erhålla bra mottagning. Koppla i så fall in läget för manuell stationsinställning och lyssna på stationen i mono.

■ Välja station per frekvens

Du kan ställa in en viss FM-station direkt genom att ange den önskade frekvensen.

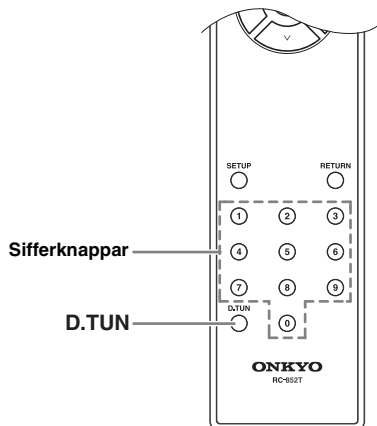

1 Tryck på knappen [D.TUN] på fjärrkontrollen.



(Faktisk visning beror på landet.)

2 Tryck inom 8 sekunder på önskade sifferknappar för att ange radiostationens frekvens.

För att t.ex. ställa in FM-frekvensen 87,50 MHz trycker du på 8, 7, 5, 0.

Förinställning av FM-stationer

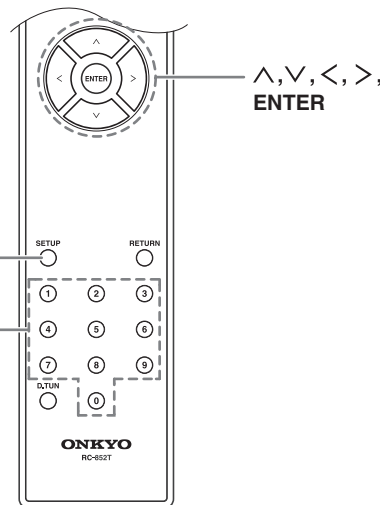
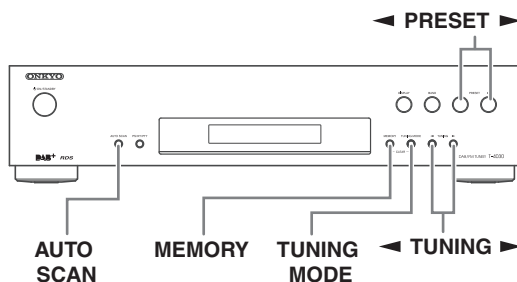

Du kan lagra upp till 40 FM-radiostationer som förval. Förval av FM-stationer utförs med tunern.

1 Ställ in den FM-station du vill lagra som förvalsstation.

2 Tryck på [MEMORY].

Förvalsnumret blinkar.

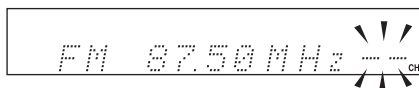

(Faktisk visning beror på landet.)

3 Medan förvalsnumret blinkar (c:a 8 sekunder) kan du med knapparna PRESET [◀]/[▶] välja ett förvalsnummer från 1 till 40.

4 Tryck åter på [MEMORY] för att lagra stationen eller kanalen i förvalsminnet.

Stationen eller kanalen lagras och förvalsnumret slutar blinka.

Upprepa denna procedur för alla övriga önskade FM-stationer.

■ Välja en förvalsstation

För att välja en förvalsstation använder du fjärrkontrollens sifferknappar, fjärrkontrollens pilknappar [\leftarrow]/[\rightarrow] eller knapparna PRESET [\blacktriangleleft]/[\blacktriangleright] på tunern.

■ Radera förvalsstationer

1 Ställ in den förvalsstation som ska raderas.

Se föregående avsnitt.

2 Håll knappen [MEMORY] intryckt och tryck samtidigt på [TUNING MODE].

Den inställda förvalsstationen raderas ur minnet och dess förvalsnummer slocknar på displayen.

■ Förinställning automatiskt

1 Tryck och håll in [AUTO SCAN]-knappen i 3 sekunder för att starta Auto Tuning-funktionen.

Upp till 40 stationer kan förinställas och de sparas i frekvensordning.

Anmärkning:

Beroende på din plats kan en förinställning vara lagrad utan någon station och du hör bara brus när du väljer den. Ta då bort förinställningen.

■ Name Edit (Redigera namn)

Du kan ge en förinställd radiostation ett anpassat namn så att du lätt känner igen den. Om ett namn har angetts, visas detta på displayen.

Det anpassade namnet kan redigeras med skärmen för teckeninmatning.

1 Ställ in stationen med förvalsnumret vars namn du vill redigera, och tryck sedan på knappen [SETUP].

2 Använd pilknapparna [\wedge]/[\vee] till att välja "Name Edit" och tryck sedan på [ENTER].

3 Använd pilknapparna [\wedge]/[\vee]/[\leftarrow]/[\rightarrow] till att välja ett tecken och tryck sedan på [ENTER].

Upprepa detta steg för att skriva in upp till 8 tecken.

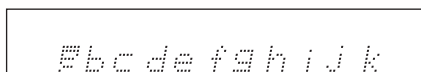

4 När du har redigerat ett namn och vill lagra det, använder du pilknapparna [\wedge]/[\vee]/[\leftarrow]/[\rightarrow] till att välja "OK" och trycker sedan på [ENTER]. Om du inte gör detta kommer namnet inte att lagras.

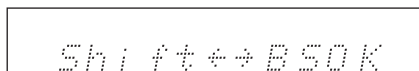

- Tecken är kategoriserade i två grupper: teckenuppsättning 1 huvudsakligen för små bokstäver, och teckenuppsättning 2 huvudsakligen för stora bokstäver.

Du kan välja tecken i varje teckenuppsättning genom att trycka på knapparna [\wedge]/[\vee].

Tryck på knapparna [\leftarrow]/[\rightarrow] för att välja ett tecken som ska matas in, och tryck sedan på knappen [ENTER] för att bekräfta.

Om du inte hittar ett önskat tecken i den teckenuppsättning som för tillfället visas, tryck på knapparna [\wedge]/[\vee] för att visa strängen "Shift ← → BS OK", använd knapparna [\leftarrow]/[\rightarrow] till att välja "Shift", och tryck sedan på knappen [ENTER] för att visa den andra teckenuppsättningen.

- Följande tabell visar vilka tecken som är tillgängliga.

1

a	b	c	d	e	f	g	h	i	j	k
l	m	n	o	p	q	r	s	t	u	v
w	x	y	z	1	2	3	4	5	6	7
8	9	0	-	=	`	{	}	!	:	"
<	>	?	Space							
Shift	<-	>-	BS OK							

2

A	B	C	D	E	F	G	H	I	J	K
L	M	N	O	P	Q	R	S	T	U	V
W	X	Y	Z	!	@	#	\$	%	^	&
*	()	_	+	~	[]	\	;	'
,	.	/	Space							
Shift	<-	>-	BS OK							

Här nedan visas betydelsen av andra kommandon än alfabetiska tecken, siffror och symboler:

Space:

Matar in ett mellanslag.

Shift*:

Växlar det visade tecknet.

←(vänster)/→(höger):

Med dessa knappar flyttar du markören inom namnfältet.

BS (Back Space):

Raderar tecknet till vänster om markören.

OK:

Anger att inmatningen är avslutad.

Tips:

* Detta kan också utföras med fjärrkontrollen genom att använda [D.TUN].

Använda RDS

RDS fungerar endast i områden där RDS-utsändningar förekommer. När en RDS-station är inställd visas indikatorn RDS.

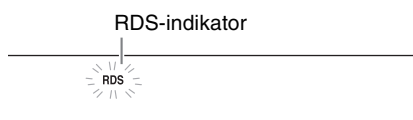

■ Vad är RDS?

RDS står för Radio Data System och är en teknik för sändning av data tillsammans med vanliga FM-radiosignaler. Tekniken har utvecklats av Europeiska Radiounionen (EBU) och finns nu tillgänglig i de flesta länder i Europa. Många FM-stationer använder numera RDS-tekniken. Förutom visning av textinformation kan RDS även hjälpa dig att hitta radiostationer som sänder program av en viss typ (t.ex. nyheter, sport, rockmusik etc.).

Tunern stödjer tre typer av RDS-information:

PS (Program Service)

Vid inställning av en RDS-station som sänder PS-information, visas stationens namn på displayen.

RT (Radio Text)

Vid inställning av en RDS-station som sänder textmeddelanden visas denna text på displayen (→ sida 20).

PTY (Program Type)

Härmed kan du söka RDS-stationer med en viss programtyp (→ sida 20).

Anmärkningar:

- I vissa fall kan det hända att tecknen i texten som visas på tunern inte överensstämmer med de som radiostationen sänder. Vid mottagning av tecken som inte stöds kan det också hända att oväntade tecken visas istället. Det tyder dock inte på något fel.
- Om signalen från en RDS-station är svag kan det hända att RDS-informationen visas endast sporadiskt eller inte alls.

■ Växla visning på displayen

Vid mottagning av RDS kan du trycka på knappen [PS/RT/PTY] för att växla den visade informationen på displayen.

RDS-programtyper (PTY)

Programtyp	Display
Ingen	None
Nyhetsrapporter	News
Aktualiteter	Affairs
Information	Info
Sport	Sport
Utbildning	Educate
Drama	Drama
Kultur	Culture
Vetenskap och teknik	Science
Diverse	Varied
Popmusik	Pop M
Rockmusik	Rock M
Lättyssnat	Easy M
Lätt klassisk musik	Light M
Seriös klassisk musik	Classics
Övrig musik	Other M
Väder	Weather
Finansinformation	Finance
Barnprogram	Children
Samhällsliv	Social
Religion	Religion
Telefonprogram	Phone In
Resor	Travel
Fritid	Leisure
Jazzmusik	Jazz
Countrymusik	Country
Nationell musik	Nation M
Gamla godbitar	Oldies
Folkmusik	Folk M
Dokumentär	Document
Alarm test	TEST
Alarm	ALARM

Lyssna till DAB Digitalradio

Med den inbyggda radiomottagaren kan du lyssna på DAB digitalradio.

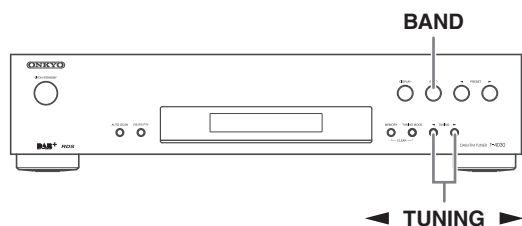

- 1 Tryck på tunerns knapp [BAND] eller fjärrkontrollens knapp [BAND] för att välja "DAB".

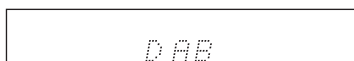

När en DAB-station har ställts in, visas stationsnamnet.

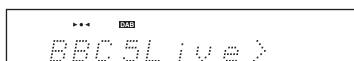

- 2 Använd knapparna TUNING [◀]/[▶] till att välja DAB-stationer.

Du kan också använda fjärrkontrollens pilknappar [^]/[v] till att välja DAB-stationer.

När DAB väljs första gången

När du väljer DAB första gången, skannar Auto Tuning-funktionen automatiskt DAB Band III efter kanalknippen (dvs. stationer) tillgängliga i området. När skanningsprocessen är slutförd, väljs den station som hittades först.

Använda skanningsfunktionen manuellt

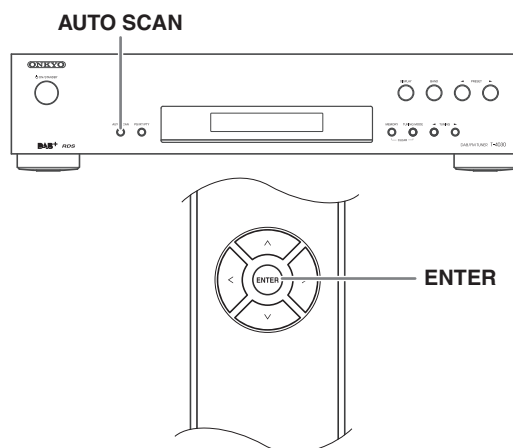

- 1 Tryck och håll in [AUTO SCAN]-knappen i 3 sekunder för att starta Auto Tuning-funktionen.

För att avbryta Auto Tuning, tryck på knappen [ENTER].

Om ingen station hittas efter genomsökning, visas "No Station" på displayen.

Visning av DAB Radioinformation

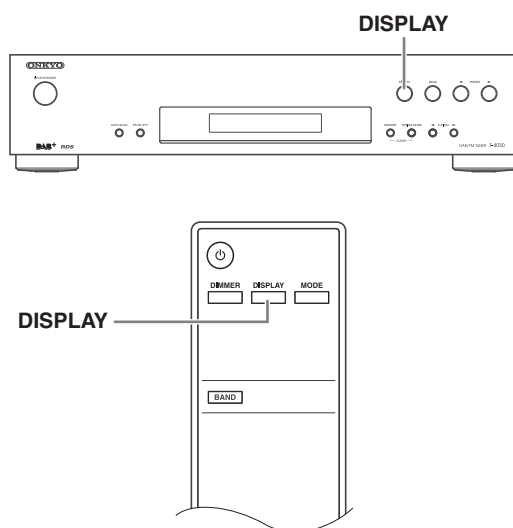

Tryck på knappen [DISPLAY] upprepade gånger för att visa mer information om den valda DAB-stationen.

1. DLS (Dynamic Label Segment)

Vid inställning av en station som sänder DLS-textdata, rullas texten fram på displayen.

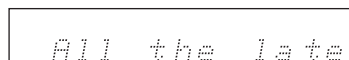

2. Programtyp

Visar aktuell typ av program.

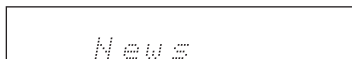

3. Bithastighet och ljudläge

Bithastighet och ljudläge (stereo, mono eller sammanslagen stereo) för vald station visas.

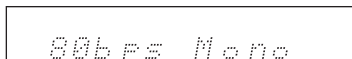

4. Signalkvalitet

Aktuell signalkvalitet visas.

0–59: Dålig mottagning

60–79: God mottagning

80–100: Utmärkt mottagning

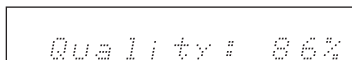

5. Multiplexnamn

Namnet på vald multiplex (kanalknippe) visas.

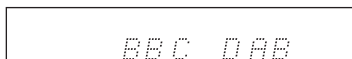

6. Multiplexnummer och frekvens

Numret och frekvensen för aktuell multiplex (kanalknippe) visas.

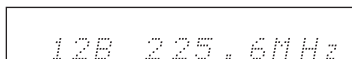

DAB-konfigurering

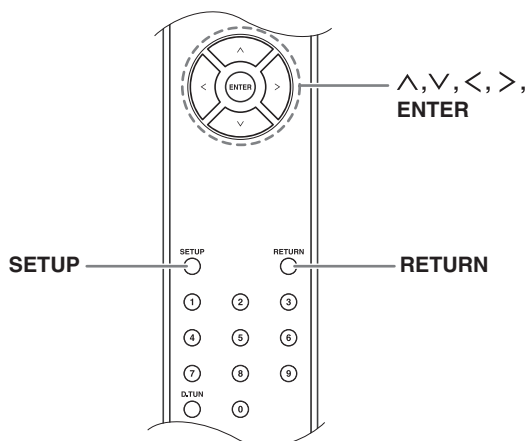

Använd följande funktioner och inställningar för att konfigurera DAB digitalradio.

1 Tryck på [SETUP].

2 Använd pilknapparna [^]/[v] till att välja posten du vill konfigurera.

Posterna förklaras nedan.

■ DRC-inställning

Med DRC-inställningen (Dynamic Range Control), kan du reducera dynamikomfånget för DAB digitalradio så du kan höra tysta partier även vid lyssning på låga volymnivåer – idealiskt för att lyssna på radio sent på kvällen när du inte vill störa någon.

Använd pilknapparna [<]/[>] till att välja följande alternativ, och tryck sedan på [ENTER].

Off (standard): DRC av.

High: Dynamikomfånget minskas mycket.

Low: Dynamikomfånget minskas lite grann.

Anmärkning:

- Tryck på [RETURN] för att återvända till den föregående menyn.

Välja läge för DAB stationsinställning

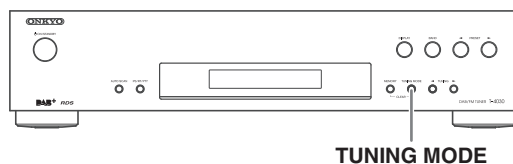

1 Tryck på knappen [TUNING MODE].

2 Punkterna växlar i ordningen "Alphabet" → "Multiplex" varje gång som knappen [TUNING MODE] trycks ned.

Men denna inställning kan du sortera tillgängliga stationer alfabetiskt eller efter multiplex.

Alphabet (standard):

Stationer sorteras i alfabetisk ordning.

Multiplex: Stationer sorteras efter multiplex.

Visning av textmeddelanden (RT)

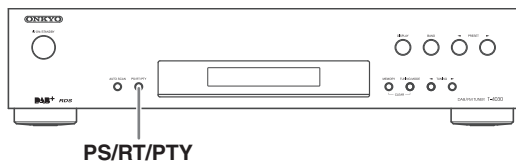

När en RDS-station som sänder textinformation är inställd kan denna text visas på displayen.

1 Tryck en gång på [PS/RT/PTY].

RT-informationen rullas fram på displayen.

Anmärkningar:

- Meddelandet "Waiting" visas eventuellt medan tunern väntar på RT-information.
- Om meddelandet "No Text Data" visas på displayen betyder det att ingen RT-information finns tillgänglig.

Söka önskad programtyp (PTY)

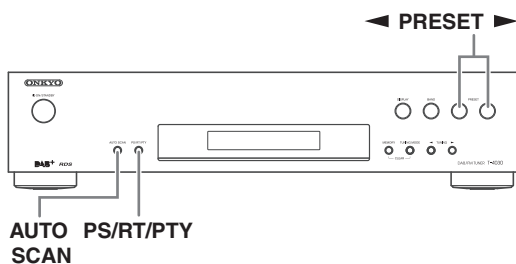

Du kan söka radiostationer enligt typ.

1 Tryck två gånger på [PS/RT/PTY].

Den aktuella PTY visas på displayen.

"Not RDS" [ingen RDS] visas om inte någon RDS tas emot.

2 Använd knapparna PRESET [◀]/[▶] för att välja den önskade programtypen.

"(PTY vald)" visas på displayen.

Anmärkning:

- Observera att ursprunglig display visas igen om ingen manövrering görs inom 5 sek. efter ett val. Se tabellen på sida 17.

3 Tryck på [AUTO SCAN]-knappen för att starta funktionen PTY-sökning.

När det PTY som du vill avsöka har hittats går enheten tillbaka till vanlig funktion.

Om den PTY du vill avsöka inte hittas, visas "Not found" och enheten återgår till vanlig funktion.

Avancerad inställning

Ställa in displayens ljusstyrka

Du kan justera ljusstyrkan på displayen.

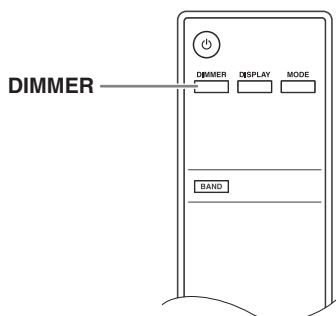

- 1 Tryck upprepat på knappen [DIMMER] på fjärrkontrollen för att växla mellan: dämpad, extra dämpad eller normal ljusstyrka.**

Ändring av radiovågsstyrka

Om du ofta får in svaga radiostationer med "AutoPreset/Scan", sätt inställningen för "Search Level" på "Strong" för att endast få mottagning på de starka radiostationerna. Standardinställningen är "Strong".

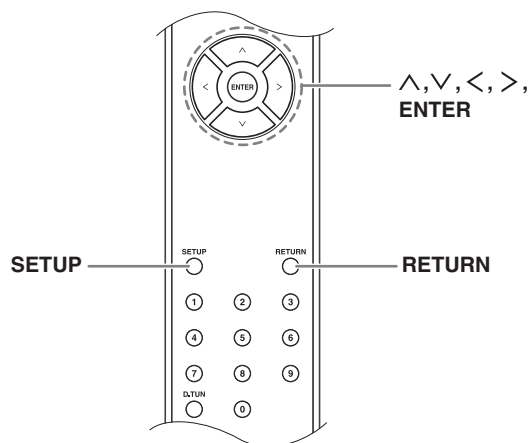

- 1 Tryck på [SETUP] på fjärrkontrollen.**
Inställningsmenyn visas på displayen.
- 2 Använd pilknapparna [^]/[v] för att välja "Search Level", tryck sedan på [ENTER].**
Menyn "Hardware setup" (apparatinställningar) visas på displayen.
- 3 Använd pilknapparna [<]/[>] för att välja "Normal" eller "Strong".**

- 4 Tryck på [ENTER] på fjärrkontrollen för att bekräfta inställningen.**

Anmärkning:

- Tryck på [RETURN] för att återgå till föregående meny.

Avancerad inställningsmeny

Auto Standby

När "ASb" står på "On" kommer tunern automatiskt att gå till standbyläge om ingen handling har utförts på 30 minuter och ingen radiostation tas emot.

"ASb" visas på displayen i 30 sekunder innan Auto Standby slås på.

Standardinställning: On

Anmärkning:

- Med vissa källor kan Auto Standby-funktionen aktiveras medan avspelning pågår.

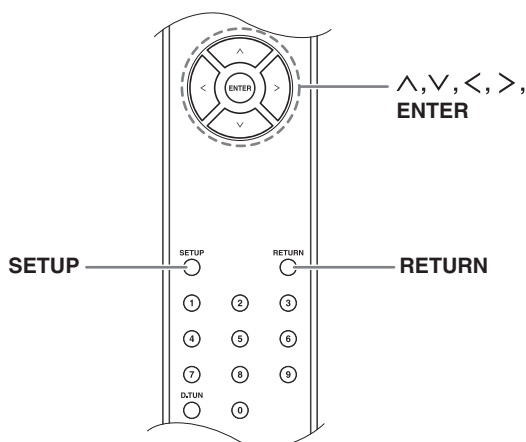

- 1 Slå på strömmen.**
- 2 Tryck på [SETUP] på fjärrkontrollen.**
Inställningsmenyn visas på displayen.
- 3 Använd pilknapparna [^]/[v] till att välja "ASb" och tryck sedan på [ENTER].**
Menyn Hardware setup (apparatinställningar) visas på displayen.
- 4 Använd pilknapparna [<]/[>] till att välja "ASb On" eller "ASb Off".**
- 5 Tryck på [ENTER] på fjärrkontrollen för att bekräfta inställningen.**

Anmärkning:

- Tryck på [RETURN] för att återvända till den föregående meny.

Felsökning

Om det uppstår ett problem vid bruk av tunern kan du först söka en lösning i detta avsnitt.

Om du inte kan lösa problemet själv, bör du försöka med att återställa tunern innan du kontaktar din Onkyo återförsäljare.

Återställ tunern till sina fabriksinställningar genom att slå på den och sedan, medan du håller [TUNING MODE] intryckt, trycka på [ON/STANDBY].

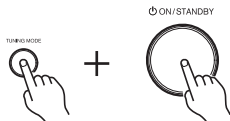

Observera att återställning av tunern medför att lagrade förvalstationer och egna inställningar raderas ur minnet.

Ström

Kan inte slå på tunern

- Kontrollera att nätkabeln är ordentligt ansluten till ett nätuttag.
- Dra ut nätkabeln ur uttaget, vänta i fem sekunder eller mer och sätt sedan i den igen.

Audio

Inget eller endast mycket svagt ljud återges

- Kontrollera att alla anslutningskontakter är ordentligt inskjutna (→ sidor 11-13).
- Kontrollera att in- och utgångarna hos alla komponenter är rätt anslutna.
- Kontrollera att rätt källa har valts.

Brusstörningar uppstår i ljudet

- Om signalkablar, strömkablar, högtalarkablar etc. har buntats samman med kabalbindare kan ljudet försämrats; bind aldrig signalkablar i samma bunt som ström- eller högtalarkablar.
- Det kan hända att en ljudkabel fångar störningar. Prova med att dra kablarna annorlunda.

Tuner

Mottagningen har störningar, brus vid FM-stereomottagning eller indikatorn FM STEREO visas inte

- Rikta om eller flytta antennen.
- Placera tunern längre bort från en TV eller dator.
- Lyssna på stationen i mono (→ sida 14).
- Passerande bilar eller flygplan kan orsaka störningar.
- Betongväggar försvagar radiosignaler.
- Anslut en utomhusantenn om ovanstående råd inte hjälper.

Fjärrkontroll

Fjärrkontrollen fungerar inte

- Kontrollera att batterierna har polerna i rätt riktning (→ sida 6).
- Sätt i nya batterier. Blanda inte batterier av olika typ eller gamla och nya batterier (→ sida 6).
- Se till att fjärrkontrollen inte befinner sig för långt från tunern och att inget hinder finns mellan fjärrkontrollen och tunerns fjärrsignalsensor (→ sida 6).
- Se till att tunern inte är utsatt för direkt solljus eller lysrör av inverteringstyp. Flytta på den vid behov.

Tunern innehåller en mikrodator för signalbehandling och kontrollfunktioner. I sällsynta fall kan allvarliga störningar, brus från externa källor eller statisk elektricitet få enheten att låsa sig. Om detta mot förmodan skulle inträffa bör du koppla bort nätkabeln från nätuttaget, vänta i minst fem sekunder och sedan ansluta nätkabeln på nytt.

Onkyo kan inte hållas ansvarigt för skador (såsom hyreskostnader för CD) till följd av misslyckad inspelning orsakad av funktionsfel hos produkten. Innan du spelar in viktiga data bör du se till att materialet kommer att spelas in ordentligt.

Ställ tunern på standby innan du drar ut nätkabeln ur nätuttaget.

Specifikationer

Radiodel

■ FM

Frekvensområde mottagning	87,5 MHz – 108,0 MHz RDS
Förinställningskanaler	40
Signalbrusförhållande	Stereo: 60 dB (IHF-A) Mono: 74 dB (IHF-A)
Övertonsdistorsion	Stereo: 1,0 % (1 kHz) Mono: 0,2 % (1 kHz)
Frekvensomfång	20 Hz–15 kHz / +1,5 dB, -4,0 dB
Kanalseparation	40 dB (1 kHz)

■ DAB/DAB+

Frekvensområde mottagning	Band III: 174,928 MHz–239,200 MHz
Förinställningskanaler	40

Allmänt

Strömkälla	AC 230 V, 50 Hz
Strömförbrukning	8 W
Strömförbrukning vid standby	0,2 W
Dimensioner (B × H × D)	435 × 101,5 × 307 mm (17-1/8" × 4" × 12-1/16")
Vikt	4,9 kg (10,8 lbs)

■ Audioutgångar

Digitala utgångar	OPTICAL: 1, COAXIAL: 1
Analoga utgångar	L/R

■ Övrigt

RI	2
-----------	---

Specifikationer och funktioner kan ändras utan föregående varning.

ONKYO

2-3-12 Yaesu, Chuo-ku, Tokyo 104-0028 JAPAN
<http://www.onkyo.com/>

<U.S.A.>

18 Park Way, Upper Saddle River, N.J. 07458, U.S.A.
For Dealer, Service, Order and all other Business Inquiries:
Tel: 201-785-2600 Fax: 201-785-2650
<http://www.us.onkyo.com/>

For Product Support Team Only:
1-800-229-1687
<http://www.us.onkyo.com/>

<Germany>

Gutenbergstrasse 3, 82178 Puchheim, Germany
Tel: +49-8142-4401-0 Fax: +49-8142-4208-213
<http://www.eu.onkyo.com/>

<UK>

Anteros Building, Odyssey Business Park, West End Road, South Ruislip, Middlesex,
HA4 6QQ United Kingdom
Tel: +44 (0)871-200-1996 Fax: +44 (0)871-200-1995

<Hong Kong>

Unit 1033, 10/F, Star House, No 3, Salisbury Road, Tsim Sha Tsui Kowloon, Hong Kong.
Tel: +852-2429-3118 Fax: +852-2428-9039
<http://www.hk.onkyo.com/>

<PRC>

302, Building 1, 20 North Chaling Rd., Xuhui District, Shanghai, China 200032,
Tel: +86-21-52131366 Fax: +86-21-52130396
<http://www.cn.onkyo.com/>

<Asia, Oceania, Middle East, Africa>

Please contact an Onkyo distributor referring to Onkyo SUPPORT site.
<http://www.intl.onkyo.com/support/>

Корпорация О энд Пи
2-3-12, Яэсу, Чую-ку, г. Токио, 104-0028, ЯПОНИЯ

The above-mentioned information is subject to change without prior notice.
Visit the Onkyo web site for the latest update.

